

# 6560

## ΦΑΛΤΣΟΠΡΙΟΝΟ ΣΥΡΟΜΕΝΟ ΜΕ ΛΕΙΖΕΡ

RADIAL MITRE SAW WITH LASER



Εγχειρίδιο χρήσης  
Operation manual

GR | EN

## ΕΛΛΗΝΙΚΑ | GR

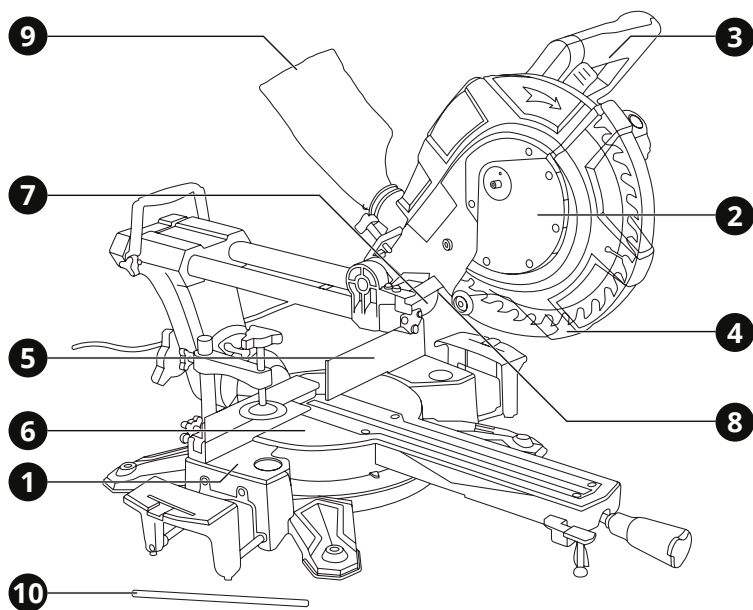

## 1. Επισκόπηση

### Περιγραφή Εργαλείου

- |   |                           |   |                                     |
|---|---------------------------|---|-------------------------------------|
| 1 | Βάση εργαλείου            | 6 | Περιστρεφόμενη βάση                 |
| 2 | Κεντρικό κάλυμμα          | 7 | Λέιζερ                              |
| 3 | Λαβή με διακόπτη ON / OFF | 8 | LED                                 |
| 4 | Κάλυμμα ασφαλείας         | 9 | Συλλέκτης σκόνης                    |
| 5 | Πλάκα οδηγού              | 9 | Ράβδος προστασίας αναποδογυρίσματος |

## 2. Γενικές οδηγίες ασφαλείας

### ⚠ ΠΡΟΣΟΧΗ:

**Αποσυνδέστε το φως από την πρίζα πριν προχωρήσετε σε συναρμολόγηση, παραμετροποιήσεις ή αλλαγή αξεσουάρ.**

Τέτοια προληπτικά μέτρα ασφαλείας μειώνουν τον κίνδυνο ακούσιας εκκίνησης του εργαλείου.

### ⚠ ΠΡΟΣΟΧΗ:

**Διαβάστε προσεκτικά και τηρήστε αυτές τις οδηγίες πριν τη χρήση του εργαλείου.**

Όταν χρησιμοποιείτε ηλεκτρικά εργαλεία, οι ακόλουθες οδηγίες πρέπει να τηρούνται για τη πρόληψη κινδύνου ηλεκτροπληξίας, προσωπικού τραυματισμού και πυρκαγιάς.

### Ασφάλεια χώρου εργασίας

- ▶ Διατηρείτε το χώρο εργασίας καθαρό και καλά φωτισμένο. Οι βρώμικοι χώροι και οι σκοτεινοί πάγκοι εργασίας κρύβουν κινδύνους.
- ▶ Μη λειτουργείτε ηλεκτρικά εργαλεία στη βροχή ή σε υγρά μέρη. Μη χρησιμοποιείτε τα ηλεκτρικά εργαλεία κοντά σε εύφλεκτα υγρά ή αέρια. Τα ηλεκτρικά εργαλεία δημιουργούν σπινθήρες που μπορεί να αναφλέξουν τη σκόνη ή τις αναθυμιάσεις.
- ▶ Κρατήστε τους επισκέπτες και τα παιδιά μακριά ενώ λειτουργείτε ένα ηλεκτρικό εργαλείο. Κάθε απόσπαση της προσοχής σας μπορεί να προκαλέσει απώλεια ελέγχου του εργαλείου και να προκαλέσει ατύχημα.

### Ασφάλεια ηλεκτρισμού

- ▶ Τα φως των ηλεκτρικών εργαλείων πρέπει να ταιριάζουν με τις πρίζες. Ποτέ μην τροποποιείτε την πρίζα με οποιοδήποτε τρόπο. Μη χρησιμοποιείτε μετατροπείς πρίζας με γειωμένα ηλεκτρικά εργαλεία. Οι πρίζες που δεν έχουν τροποποιηθεί και που ταιριάζουν στο φως θα μειώσουν τον κίνδυνο ηλεκτροπληξίας.
- ▶ Αποφεύγετε σωματική επαφή με γειωμένες επιφάνειες όπως σωλήνες, καλωδιώτες, ψυγεία. Υπάρχει αυξημένος κίνδυνος ηλεκτροπληξίας αν το σώμα σας είναι

γειωμένο.

- ▶ Μη κακομεταχειρίζεστε το καλώδιο. Ποτέ μη χρησιμοποιείτε το καλώδιο για να μεταφέρετε το εργαλείο ή για να το αποσυνδέσετε από την πρίζα τραβώντας το. Φυλάξτε το καλώδιο μακριά από τη ζέση, το λάδι, κοφτερές επιφάνειες και κινούμενα μέρη. Τα φθαρμένα ή μπερδεμένα καλώδια αυξάνουν τον κίνδυνο ηλεκτροπληξίας.
- ▶ Όταν χρησιμοποιείτε το εργαλείο σε εξωτερικούς χώρους, να χρησιμοποιείτε μόνο προεκτάσεις καλωδίων που είναι κατάλληλες για αντίστοιχη χρήση. Η χρήση ενός τέτοιου καλωδίου μειώνει τον κίνδυνο ηλεκτροπληξίας.

### Προσωπική ασφάλεια

- ▶ Να είστε σε επαγρύπνηση, να προσέχετε τι κάνετε και να χρησιμοποιείτε τη κοινή λογική όταν χρησιμοποιείτε ένα ηλεκτρικό εργαλείο. Μη χρησιμοποιείτε το εργαλείο όταν είστε κουρασμένος ή υπό την επήρεια ναρκωτικών, αλκοόλ ή φαρμακευτικής αγωγής. Μια στιγμή απροσεξίας μπορεί να προκαλέσει σοβαρό προσωπικό τραυματισμό.
- ▶ Χρησιμοποιείτε εξοπλισμό ασφαλείας. Πάντα να φοράτε προστασία για τα μάτια σας. Η χρήση κατάλληλου εξοπλισμού ασφαλείας για τις εκάστοτε συνθήκες εργασίας όπως μύσκα σκόνης, αντιολισθητικά παπούτσια ασφαλείας, κράνος προστασίας ή γυαλιά θα μειώσει τον κίνδυνο προσωπικού τραυματισμού.
- ▶ Αποφύγετε ακούσια εκκίνηση του εργαλείου. Βεβαιωθείτε ότι ο διακόπτης είναι στη θέση OFF πριν το συνδέσετε στην πρίζα. Η μεταφορά εργαλείων που είναι συνδεδεμένα στην πρίζα με το δάκτυλο στο διακόπτη μπορεί να προκαλέσει ατύχημα.
- ▶ Αφαιρέστε τα εργαλεία και κλειδιά ρύθμισης πριν εκκινήσετε το εργαλείο. Αν έχει ξεχαστεί ένα τέτοιο εξάρτημα σε ένα περιστρεφόμενο μέρος του εργαλείου, μπορεί να προκαλέσει προσωπικό τραυματισμό.
- ▶ Μη υπερβάλλετε τεντώνοντας τα σωματικά σας μέρη. Διατηρείστε τη σωστή

θέση των ποδιών σας και την ισορροπία σας ανά πάσα στιγμή. Έτσι θα έχετε καλύτερο έλεγχο του ηλεκτρικού εργαλείου σε αναπάντεχες καταστάσεις.

- ▶ Ντυθείτε κατάλληλα. Μη φοράτε χαλαρά ρούχα ή κοσμήματα. Κρατείστε τα μαλλιά, ρούχα και γάντια σας μακριά από κινούμενα μέρη. Τα χαλαρά ρούχα, κοσμήματα ή μακριά μαλλιά ενδέχεται να πιαστούν σε κινούμενα μέρη.
- ▶ Αν παρέχονται εξαρτήματα για εξαγωγή και περισυλλογή σκόνης, βεβαιωθείτε ότι είναι συνδεδεμένα και χρησιμοποιούνται σωστά. Η χρήση τέτοιων εξαρτημάτων μπορεί να μειώσουν κινδύνους που σχετίζονται με τη σκόνη.

## Χρήση και φροντίδα του ηλεκτρικού εργαλείου

- ▶ Μη ζορίζετε το ηλεκτρικό εργαλείο. Χρησιμοποιείστε το κατάλληλο ηλεκτρικό εργαλείο για την κάθε ανάγκη. Το κατάλληλο εργαλείο θα φέρει εις πέρας την εργασία με μεγαλύτερη επιτυχία και ασφάλεια, όταν χρησιμοποιείται για το σκοπό που έχει κατασκευαστεί.
- ▶ Μη χρησιμοποιείτε το ηλεκτρικό εργαλείο αν ο διακόπτης δε γυρνάει στη θέση ON και OFF. Οποιοδήποτε ηλεκτρικό εργαλείο που δεν μπορεί να λειτουργήσει με το διακόπτη είναι επικίνδυνο και πρέπει να επισκευαστεί.
- ▶ Να βγάζετε το φισ από την πρίζα πριν προχωρήσετε σε αλλαγές των αξεσουάρ ή σε αποθήκευση. Τέτοια προληπτικά μέτρα ασφαλείας μειώνουν τον κίνδυνο ακούσιας εκκίνησης του εργαλείου.
- ▶ Αποθηκεύστε τα εκτός λειτουργίας ηλεκτρικά εργαλεία σε χώρο που δεν είναι προσιτός σε παιδιά και μην επιτρέπετε να τα λειτουργήσουν άτομα που δεν έχουν την κατάλληλη γνώση ή δεν έχουν διαβάσει το εγχειρίδιο χρήσης. Τα ηλεκτρικά εργαλεία είναι επικίνδυνα στα χέρια μη εκπαιδευμένων ατόμων.
- ▶ Συντηρείστε τα ηλεκτρικά εργαλεία, ελέγξτε την ευθυγράμμιση ή εμπλοκή των κινούμενων τμημάτων, τυχόν ρωγμές τμημάτων, σύνδεση και κάθε άλλη συνθήκη που μπορεί να το καταστήσει επικίνδυνο

και να επηρεάσει τη λειτουργία του. Αν έχει υποστεί ζημιά, πρέπει να επισκευαστεί κατάλληλα από ένα εξουσιοδοτημένο σέρβις πριν χρησιμοποιηθεί. Πολλά ατυχήματα μπορούν να συμβούν από ηλεκτρικά εργαλεία που δεν έχουν συντηρηθεί κατάλληλα.

- ▶ Διατηρείστε τα εργαλεία κοφτερά και καθαρά. Τα εργαλεία κοπής που είναι σωστά διατηρημένα και έχουν κοφτερές άκρες είναι λιγότερο πιθανό να χαλάσουν και είναι πιο εύκολα στον έλεγχο.
- ▶ Χρησιμοποιείστε το ηλεκτρικό εργαλείο, τα αξεσουάρ, τα εξαρτήματα κ.λπ. σύμφωνα με αυτές τις οδηγίες και με τον κατάλληλο τρόπο για το συγκεκριμένο τύπο του ηλεκτρικού εργαλείου, λαμβάνοντας υπόψη τις συνθήκες και την εργασία που πρέπει να πραγματοποιηθεί. Η χρήση του εργαλείου για σκοπούς διαφορετικούς από αυτούς για τους οποίους προορίζεται μπορεί να προκαλέσουν μια επικίνδυνη κατάσταση.

## Επισκευή / Σέρβις

- ▶ Δώστε το εργαλείο σας να επισκευαστεί από έναν εξειδικευμένο ειδικό, χρησιμοποιώντας μόνο γνήσια ανταλλακτικά. Αυτό θα εξασφαλίσει τη διατήρηση της ασφάλειας του ηλεκτρικού εργαλείου.
- ▶ Ακολουθείστε τις οδηγίες για τη λίπανση και την αλλαγή των αξεσουάρ.
- ▶ Διατηρείστε τις λαβές στεγνές, καθαρές και χωρίς την ύπαρξη λαδιού και γράσου.

## 3. Ειδικές οδηγίες ασφαλείας

ΜΗΝ αφήνετε την άνεση και την εξοικείωση με το προϊόν (που αποκτήθηκε από εκτεταμένη χρήση) να αντικαταστήσει την αυστηρή συμμόρφωση με τους κανόνες ασφαλείας των ηλεκτρικών εργαλείων. Αν χρησιμοποιείτε αυτό το εργαλείο με λάθος τρόπο και χωρίς ασφάλεια, μπορεί να υποστείτε κάποιο σοβαρό προσωπικό τραυματισμό.

- 1 Na φοράτε προστατευτικά αυτιών. Η έκθεση σε θόρυβο μπορεί να προκαλέσει απώλεια ακοής.
- 2 Na χρησιμοποιείτε το εργαλείο από τη λαβή του. Η απώλεια ελέγχου μπορεί να προκαλέσει προσωπικό τραυματισμό.
- 3 Όταν πραγματοποιείτε εργασίες όπου το εργαλείο μπορεί να έρθει σε επαφή με κρυφή καλωδίωση ή με το ίδιο το καλώδιο, κρατείστε το εργαλείο με μονωμένες επιφάνειες που παρέχουν τριβή. Η επαφή με ένα γυμνό καλώδιο που φέρει ρεύμα θα καταστήσει ηλεκτροφόρα τα εκτεθειμένα μεταλλικά μέρη του εργαλείου και θα προκαλέσει ηλεκτροπληξία στο χειριστή.
- 4 Na φοράτε κράνος προστασίας, γυαλιά προστασίας και / ή μάσκα προσώπου. Τα κανονικά γυαλιά ή γυαλιά ηλίου ΔΕΝ αποτελούν είδη ασφαλείας. Επίσης συνίσταται να φοράτε μάσκα σκόνης και χοντρά μονωμένα γάντια.
- 5 Βεβαιωθείτε ότι τα αξεσουάρ είναι ασφαλισμένα στη θέση τους πριν ξεκινήσετε τη λειτουργία του εργαλείου.
- 6 Υπό κανονικές συνθήκες, το εργαλείο είναι σχεδιασμένο να παράγει δονήσεις. Οι βίδες μπορούν εύκολα να χαλαρώσουν, προκαλώντας ζημιά ή ατύχημα. Να ελέγχετε προσεκτικά ότι οι βίδες είναι σφιγμένες πριν τη χρήση.
- 7 Σε κρίσιμους καιρούς ή όταν το εργαλείο δεν έχει χρησιμοποιηθεί για αρκετό καιρό, αφήστε το να ζεσταθεί για λίγο λειτουργώντας το σε συνθήκες μηδενικής πίεσης. Με αυτό τον τρόπο θα χαλαρώσει η λίπανση.
- 8 Πάντα να είστε σίγουροι ότι πατάτε γερά στα πόδια σας και να κρατάτε το εργαλείο γερά.
- 9 Κρατείστε τα χέρια σας μακριά από κινούμενα μέρη.
- 10 Μην αφήνετε το εργαλείο σε λειτουργία. Να το λειτουργείτε μόνο όταν το έχετε υπό τον έλεγχό σας.
- 11 Μην αγγίζετε τα εξαρτήματα κοντά στα κινούμενα μέρη αμέσως μετά τη λειτουργία. Μπορεί τα μέρη του εργαλείου να είναι πολύ ζεστά και να προκαλέσουν εγκαύματα.
- 12 Κάποια υλικά περιέχουν χημικά που μπορεί να είναι τοξικά. Λάβετε μέτρα για να

αποφύγετε εισπνοή σκόνης και επαφή με το δέρμα. Ακολουθείστε τις οδηγίες ασφαλείας του παρόχου των υλικών.

## Πρόσθετες οδηγίες ασφαλείας ειδικά για φαλτσοπρίονα

- Μην χρησιμοποιείτε το εργαλείο χωρίς τα προστατευτικά μέρη στη θέση τους. Ελέγξτε πριν από κάθε χρήση τον προφυλακτήρα του δίσκου. Μην χειρίζεστε το εργαλείο εάν ο προφυλακτήρας του δίσκου δεν κινείται ελεύθερα και κλείνει αμέσως. Ποτέ μην σφίγγετε ή ασφαλίσετε τον προφυλακτήρα του δίσκου στην ανοικτή θέση.
- Μην εκτελείτε καμία χειροκίνητη λειτουργία. Το τεμάχιο εργασίας πρέπει να ασφαρίζεται σταθερά στην περιστρεφόμενη βάση και την πλάκα οδηγού με τη βάση εργαλείου κατά τη διάρκεια όλων των λειτουργιών. Ποτέ μην χρησιμοποιείτε το χέρι σας για να ασφαλίσετε το τεμάχιο εργασίας.
- Μην φτάνετε ποτέ κάτι γύρω από τη λεπίδα του δίσκου.
- Απενεργοποιήστε το εργαλείο και περιμένετε να σταματήσει η λεπίδα του δίσκου πριν μετακινήσετε το τεμάχιο ή αλλάξετε τις ρυθμίσεις.
- Αποσυνδέστε το εργαλείο πριν αλλάξετε δίσκο ή πριν κάποια ενδεχόμενη επισκευή.
- Πριν τη μεταφορά του εργαλείου, πάντα να ασφαλίσετε τα κινούμενα τμήματα.
- Βεβαιωθείτε ότι ο δίσκος είναι τοποθετημένος σύμφωνα με τις οδηγίες.
- Ο πείρος ασφάλισης που κλειδώνει την κεφαλή κοπής είναι μόνο για σκοπούς μεταφοράς και αποθήκευσης και όχι για οποιαδήποτε λειτουργία κοπής.
- Μην χρησιμοποιείτε προσαρμοστές ή άλλα βοηθήματα για την τοποθέτηση των δίσκων με διαφορετική διάμετρο άξονα.
- Μην χρησιμοποιείτε το εργαλείο παρουσία εύφλεκτων υγρών ή αερίων.
- Ελέγξτε προσεκτικά τη λεπίδα του δίσκου για ρωγμές ή ζημιές πριν από τη λειτουργία. Αντικαταστήστε αμέσως το ραγισμένο ή κατεστραμμένο δίσκο.
- Χρησιμοποιήστε μόνο τις φλάντζες που προορίζονται για αυτό το εργαλείο.

- Προσέξτε να μην καταστρέψετε το κορμό, τις φλάντζες (ειδικά την επιφάνεια εγκατάστασης) ή τη βίδα. Η ζημιά σε αυτά τα εξαρτήματα μπορεί να προκαλέσει ζημιά στο δίσκο.
- Βεβαιωθείτε ότι η περιστρεφόμενη βάση είναι σωστά ασφαλισμένη έτσι ώστε να μην κινείται κατά τη διάρκεια της λειτουργίας.
- Για την ασφάλειά σας, αφαιρέστε οποιαδήποτε μικρά κομμάτια κλπ. από την επιφάνεια εργασίας πριν από τη λειτουργία.
- Αποφύγετε την κοπή των καρφιών. Επιθεωρήστε και αφαιρέστε όλα τα καρφιά από το τεμάχιο εργασίας πριν από τη λειτουργία.
- Βεβαιωθείτε ότι η ασφάλεια του άξονα είναι απελευθερωμένη πριν ενεργοποιηθεί ο διακόπτης.
- Βεβαιωθείτε ότι η λεπίδα δεν έρχεται σε επαφή με την περιστρεφόμενη βάση στη χαμηλότερη θέση.
- Κρατήστε σταθερά τη λαβή. Λάβετε υπόψη ότι ο δίσκος κινείται ελαφρώς προς τα επάνω ή προς τα κάτω κατά την εκκίνηση και τη διακοπή.
- Βεβαιωθείτε ότι η λεπίδα δεν έρχεται σε επαφή με το τεμάχιο εργασίας πριν ενεργοποιηθεί το εργαλείο.
- Πριν χρησιμοποιήσετε το εργαλείο σε ένα πραγματικό τεμάχιο εργασίας, αφήστε το να λειτουργήσει για λίγο. Παρακολουθήστε για κραδασμούς ή μετακινήσεις που μπορεί να υποδεικνύουν κακή εγκατάσταση ή κακή ισορροπία του δίσκου.
- Περιμένετε μέχρι ο δίσκος να φτάσει σε πλήρη ταχύτητα πριν κόψετε και σταματήστε τη λειτουργία άμεσα αν παρατηρήσετε οτιδήποτε μη φυσιολογικό.
- Μην προσπαθήσετε να κλειδώσετε το διακόπτη ON / OFF στη θέση ON.
- Να είστε πάντοτε σε εγρήγορση, ιδιαίτερα κατά τη διάρκεια επαναλαμβανόμενων, μονότονων λειτουργιών. Μην παρασυρθείτε σε μια ψεύτικη αίσθηση ασφάλειας. Οι λεπίδες δεν συγχωρούν.
- Χρησιμοποιείτε πάντα εξαρτήματα που συνιστώνται σε αυτό το χειρίδιο. Η χρήση ακατάλληλων εξαρτημάτων, όπως οι λιπαντικοί τροχοί, μπορεί να προκαλέσουν τραυματισμό.
- Μη χρησιμοποιείτε το εργαλείο για κοπή εκτός από ξύλο, αλουμίνιο ή παρόμοια υλικά. Συνδέστε το εργαλείο σε μια συσκευή συλλογής σκόνης όταν το λειτουργείτε.
- Επιλέξτε δίσκο σε σχέση με το υλικό που πρόκειται να κοπεί και προσέξτε κατά την τοποθέτηση.
- Μη χρησιμοποιείτε δίσκους κατασκευασμένους από ατσάλι υψηλής ταχύτητας.
- Σκόνη που δημιουργείται από τη λειτουργία μπορεί να περιέχει χημικές ουσίες που είναι γνωστό ότι προκαλούν καρκίνο, γενετικές ανωμαλίες ή άλλες βλάβες στην αναπαραγωγή. Μερικά παραδείγματα αυτών των χημικών ουσιών είναι: α) μολύβδου από βαμμένο με μολύβδο υλικό και, β) αρσενικό και χρώμιο από χημικά επεξεργασμένη ξυλεία. Ο κίνδυνος από αυτές τις εκθέσεις ποικίλλει ανάλογα με το πόσο συχνά κάνετε αυτό το είδος εργασίας. Για να μειώσετε την έκθεση σε αυτές τις χημικές ουσίες: να εργάζεστε σε καλά αεριζόμενο χώρο και να εργάζεστε με εγκεκριμένο εξοπλισμό ασφαλείας, όπως οι μάσκες σκόνης που έχουν σχεδιαστεί ειδικά για να φιλτράρουν τα μικροσκοπικά σωματίδια.
- Για να μειώσετε τον εκπνεόμενο θόρυβο, βεβαιωθείτε πάντοτε ότι η λεπίδα του δίσκου είναι κοφτερή και καθαρή.
- Ο χειριστής πρέπει να είναι επαρκώς εκπαιδευμένος στη χρήση, τη ρύθμιση και τη λειτουργία του μηχανήματος.
- Χρησιμοποιήστε σωστά ακονισμένες λεπίδες δίσκων. Τηρήστε τη μέγιστη ταχύτητα που αναγράφεται στο δίσκο.
- Αποφύγετε την αφαίρεση οποιωνδήποτε τμημάτων του τεμαχίου εργασίας από την περιοχή κοπής, ενώ το εργαλείο λειτουργεί και η κεφαλή του φάλτσοπρίνου δεν βρίσκεται στη θέση ανάπαυσης.
- Χρησιμοποιείτε μόνο λεπίδες δίσκων που συνιστώνται από τον κατασκευαστή σύμφωνα με το πρότυπο EN 847-1.
- Φοράτε γάντια για το χειρισμό του εργαλείου (οι δίσκοι πρέπει να μεταφέρονται σε μια θήκη όπου είναι εφικτό) και το ακατέργαστο υλικό.

- Όταν το εργαλείο είναι εξοπλισμένο με λέιζερ, δεν επιτρέπεται αντικατάσταση με διαφορετικό τύπο λέιζερ. Οι επισκευές πρέπει να εκτελούνται σωστά.
- Πάντα να βγάξετε το εργαλείο από την πρίζα, πριν αφαιρέσετε τη σκόνη.
- Μην χρησιμοποιείτε βούρτσες καθαρισμού, μεταλλικά ή παρειμφερή αντικείμενα για να αφαιρέσετε τη σκόνη ώστε να μην προκαλέσετε βλάβη στα εσωτερικά μέρη του εργαλείου.
- Λάβετε υπόψη σας, ότι αφού απενεργοποιήσετε το μηχάνημα, ο δίσκος εξακολουθεί να περιστρέφεται για μικρό χρονικό διάστημα.

#### ⚠ ΠΡΟΣΟΧΗ:

Αυτό το μηχάνημα παράγει ηλεκτρομαγνητικό πεδίο κατά τη λειτουργία. Αυτό το πεδίο μπορεί σε ορισμένες περιπτώσεις να παρεμβάλλεται σε ενεργά ή παθητικά ιατρικά εμφυτεύματα. Συνιστάται σε άτομα με ιατρικά εμφυτεύματα να συμβουλευούνται το γιατρό τους και τον κατασκευαστή του ιατρικού εμφυτεύματος πριν χρησιμοποιήσουν αυτό το μηχάνημα.

### ΑΠΟΘΗΚΕΥΣΤΕ ΑΥΤΟ ΤΟ ΕΓΧΕΙΡΙΔΙΟ ΧΡΗΣΗΣ

#### ⚠ ΠΡΟΣΟΧΗ:

Κατάχρηση ή μη τήρηση των οδηγιών ασφαλείας που αναγράφονται σε αυτό το εγχειρίδιο χρήσης μπορεί να προκαλέσουν σοβαρό προσωπικό τραυματισμό.

## 4. Περιγραφή λειτουργιών και προδιαγραφών

### Προβλεπόμενη χρήση

Το φαλτσοπρίονό σας έχει σχεδιαστεί για την κοπή ξύλου, πλαστικού και αλουμινίου που θα χωράει στο μηχάνημα. Δεν είναι κατάλληλο για κοπή ξυλείας για καύσιμα. Χρησιμοποιείτε μόνο δίσκους που είναι κατάλληλοι για τέτοιο εργαλείο.

#### ⚠ ΠΡΟΣΟΧΗ:

Αν είναι απαραίτητη η αντικατάσταση του καλωδίου παροχής ρεύματος, τότε πρέπει να γίνει από έναν επαγγελματία ώστε να αποφευχθεί κίνδυνος ασφαλείας.

Εργαλείο		6560
Τάση λειτουργίας		230V~50Hz
Ισχύς εισόδου		2000W
Ταχύτητα χωρίς φορτίο		4800rpm
Διάμετρος δίσκου		Ø250mm
Γωνία δίσκου	Γωνία τραπεζίου	
0°	x 90°	85x340mm
45°	x 90°	52x340mm
0°	x 45°	85x240mm
45°	x 45°	52x240mm
Βάρος		11,1kg

### Πριν ξεκινήσετε την εργασία

- ▶ Τοποθετήστε το μηχάνημα σε σταθερή υποστήριξη, με άλλα λόγια σε πάγκο εργασίας, υποπλαίσιο ή κάτι παρόμοιο.
- ▶ Βεβαιωθείτε ότι πρόκειται να χρησιμοποιηθεί ως σταθερό μηχάνημα.
- ▶ Βεβαιωθείτε ότι όλα τα καλύμματα και ο εξοπλισμός ασφαλείας έχουν εγκατασταθεί σωστά.
- ▶ Ο δίσκος πρέπει να περιστρέφεται ελεύθερα.
- ▶ Ελέγξτε όλα τα κινούμενα μέρη για να βεβαιωθείτε ότι κινούνται εύκολα.
- ▶ Πριν συνδέσετε τη συσκευή, συγκρίνετε τα δεδομένα στην πλακέτα με τα δεδομένα δικτύου.

### Συναρμολόγηση

Το φαλτσοπρίονό σας είναι πλήρως συναρμολογημένο όταν το λάβετε. Ενδεχομένως να θέλετε να επισυνάψετε τα ακόλουθα παρελκόμενα.

- 1 Τοποθετήστε το συλλέκτη σκόνης **9** εισάγοντας το άνοιγμα του στο στόμιο που βρίσκεται στην κορυφή του περιβλήματος του φαλτσοπρίονου.
- 2 Ο σφιγκτήρας συγκράτησης υλικού μπορεί να εισαχθεί στις δύο σπές στις δύο πλευρές της πλάκας οδηγού και να κρατηθεί στη θέση του με τις βίδες του αντίχειρα.
- 3 Οι βραχιόνες υποστήριξης υλικού

μπορούν να εισαχθούν στις δύο οπές και στις δύο πλευρές του τραπεζιού και να συγκρατηθούν στη θέση τους με τις βίδες του αντίχειρα.

- 4 Αποφύγετε τις υγρές συνθήκες όταν χρησιμοποιείτε ηλεκτρικό εξοπλισμό.
- 5 Ελέγχετε πάντα τα καλώδια ρεύματος και τα καλώδια επέκτασης για ζημιές πριν από τη χρήση. Ποτέ μην συνδέετε ένα καλώδιο τροφοδοσίας που δεν είναι σε καλή κατάσταση.

## Εγκατάσταση και εκφόρτωση

- ▶ Πριν την εγκατάσταση και την εκφόρτωση του εργαλείου, κλείστε το διακόπτη και αποσυνδέστε το φις από την υποδοχή ρεύματος.
- ▶ Κατά τη μεταφορά, στερεώστε τη λαβή 3 σε χαμηλή θέση με τη βίδα κλειδώματος, χαμηλώστε τη λαβή για να χαλαρώσετε τη βίδα και τραβήξτε την (εικ 1).
- ▶ Ανασηκώστε το κάλυμμα ασφαλείας 4 και το κεντρικό κάλυμμα 2.
- ▶ Κλειδώστε τον άξονα με το μηχανισμό κλειδώματος, κρατώντας το κλειδί άλλεν. Χαλαρώστε το παξιμάδι δεξιόστροφα με το κλειδί και στη συνέχεια αποσυναρμολογήστε την εξάγωνη βίδα και τη φλάντζα (εικ 2).

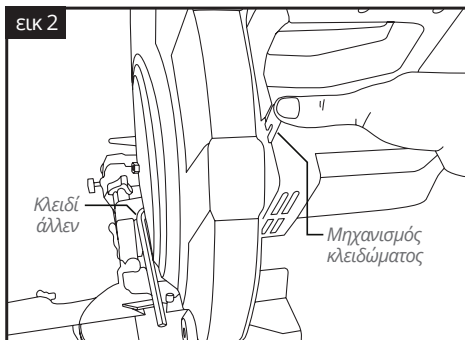
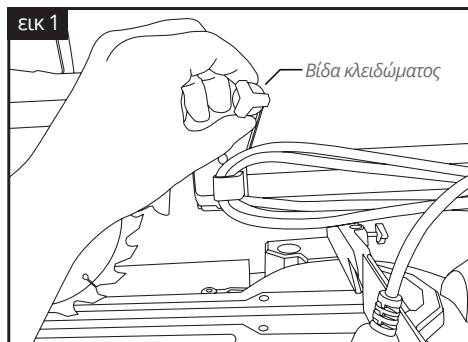

- ▶ Τοποθετήστε τη φλάντζα και την εξάγωνη βίδα. Κρατήστε τον άξονα με το κλειδί άλλεν και σφίξτε τη βίδα αριστερόστροφα για να στερεώσετε το δίσκο (εικ 3).

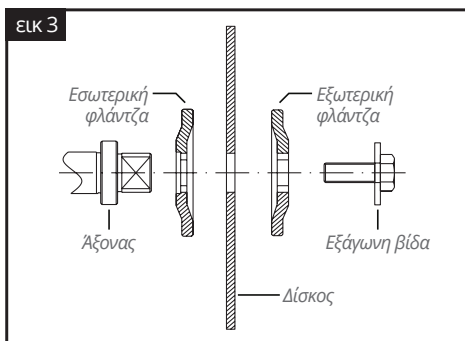

## Προφυλακτήρας

Απελευθερώστε το μπλοκ καλύμματος ασφαλείας και κατεβάστε το χερούλι, ο προφυλακτήρας θα σηκωθεί αυτόματα. Ολοκληρώστε την κοπή και σηκώστε τη λαβή, ο προφυλακτήρας θα επιστρέψει στην αρχική του θέση (εικ 4).

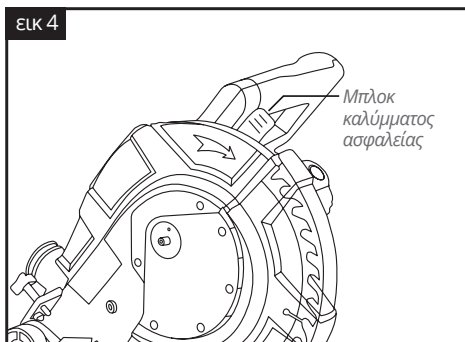



**⚠ ΠΡΟΣΟΧΗ:**

Για την ασφάλειά σας, μην καταστρέψετε ή αποσυναρμολογείτε τον προφυλακτήρα και μη τον χρησιμοποιείτε αν είναι ελαττωματικός.

Αν ο διαφανής προφυλακτήρας γίνει τόσο βρώμικος ώστε να μην μπορείτε να δείτε το δίσκο ή το τεμάχιο εργασίας, αποσυνδέστε το φιλ από την υποδοχή ρεύματος και καθαρίστε τον προφυλακτήρα με ένα υγρό πανί. Μην χρησιμοποιείτε διαλύτες ή καθαριστικά.

**Συλλέκτης σκόνης**

Για να συνδέσετε το συλλέκτη σκόνης, εισάγετε το άνοιγμα του στο στόμιο που βρίσκεται στην κορυφή του περιβλήματος του φαλτσοπρίονου. Όταν ο συλλέκτης έχει γεμίσει κατά το ήμισυ, αποσυνδέστε τον, ανοίξτε και αδειάστε τον.

**ⓘ ΣΗΜΕΙΩΣΗ:**

Αν χρησιμοποιείτε ηλεκτρική σκούπα, η λειτουργία θα είναι πιο αποτελεσματική.

**Ράβδος προστασίας αναποδογυρίσματος**

Όταν η περιστρεφόμενη βάση περιστρέφεται 45 μοίρες και η κεφαλή του μηχανήματος είναι κεικλιμένη στις 45 μοίρες, το μηχανήμα μπορεί εύκολα να αναποδογυρίσει. Επομένως, προκειμένου να πληρούνται οι κανόνες ασφαλείας, απαιτείται η ράβδος προστασίας αναποδογυρίσματος **10**, που δεν θα αφήσει το εργαλείο να γυρίσει 90 μοίρες. Για να την εγκαταστήσετε, απλά βιδώστε την στο πίσω μέρος της βάσης (εικ 5). Αυτό το εξάρτημα δεν χρειάζεται να εγκατασταθεί για να λειτουργήσει το μηχανήμα.

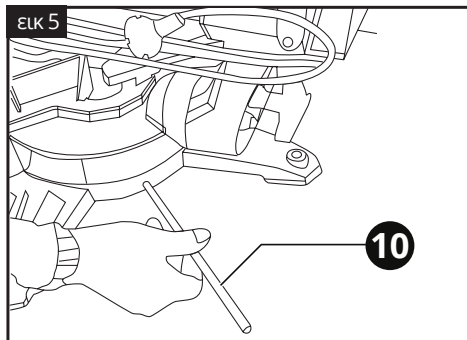
**Χρήση του εργαλείου****Ενεργοποίηση και απενεργοποίηση του εργαλείου**

Το εργαλείο ενεργοποιείται όταν ο διακόπτης ON / OFF **3** πιέζεται με το δάχτυλο. Το εργαλείο απενεργοποιείται μόλις απελευθερωθεί ο διακόπτης ON / OFF.

**ⓘ ΣΗΜΕΙΩΣΗ:**

Πριν από την σύνδεση, βεβαιωθείτε ότι ο διακόπτης ON / OFF πιέζεται κανονικά.

**Ρύθμιση της γωνίας**

Χαλαρώστε τις βίδες στην πλάκα οδηγού **5**. Γυρίστε τη βάση στη γωνία που δείχνει η βελόνα. Στη συνέχεια, σφίξτε τις βίδες σταθερά για να κλειδώσετε την περιστρεφόμενη βάση στη θέση της.

**ⓘ ΣΗΜΕΙΩΣΗ:**

Όταν περιστρέψετε τη βάση, σηκώστε το χερούλι.

**Ρύθμιση της κοπής**

Ο τροχός μπορεί να περιστραφεί έως 45° προς τα αριστερά. Για να κάνετε τη ρύθμιση, χαλαρώστε τον πίσω μοχλό και γείρετε το δίσκο στην γωνία που δείχνει η βελόνα. Στη συνέχεια σφίξτε το μοχλό για να κλειδώσετε το βραχίονα.

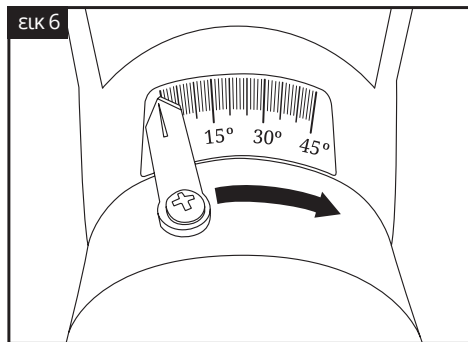
**ⓘ ΣΗΜΕΙΩΣΗ:**

Κατά την κλίση του δίσκου, σηκώστε τη λαβή.

**⚠ ΠΡΟΣΟΧΗ:**

Κατά τη διάρκεια της λειτουργίας, το τεμάχιο εργασίας πρέπει να στερεωθεί σταθερά με το σφιγκτήρα συγκράτησης υλικού και ενάντια στην περιστρεφόμενη βάση και την πλάκα οδηγού. Αν ορισμένα τμήματα αγγίζουν το σφιγκτήρα συγκράτησης ηλίκου, ρυθμίστε ξανά τη θέση των μερών της. Τοποθετήστε το τεμάχιο εργασίας στη θέση κοπής και σφίξτε τη βίδα στο σφιγκτήρα συγκράτησης υλικού για να στερεώσετε σταθερά το τεμάχιο εργασίας.

Όταν κόβετε ένα μεγάλο σε μήκος τεμάχιο εργασίας, χρησιμοποιήστε την κατάλληλη υποστήριξη η οποία πρέπει να είναι στο ίδιο ύψος με την άνω επιφάνεια της περιστρεφόμενης βάσης.

**Λειτουργία**

Πριν από τη χρήση, η κεφαλή του φαλτσοπριόνου πρέπει να απελευθερωθεί από τη θέση κλειδώματος στη θέση λειτουργίας, ΜΗΝ λειτουργείτε το εργαλείο στη χαμηλότερη θέση κλειδώματος.

**ⓘ ΣΗΜΕΙΩΣΗ:**

Πριν ενεργοποιήσετε το εργαλείο, βεβαιωθείτε ότι το πριόνι δεν θα έρθει σε επαφή με το ξύλο ή οποιαδήποτε άλλη επιφάνεια.

Όταν κόβετε, χρησιμοποιήστε μέτρια πίεση προς τα κάτω, ΜΗΝ πιέζετε το εργαλείο.

Κατά την κοπή, χαμηλώστε αργά τη λαβή.

**Πιεζόμενη κοπή (κοπή μικρών τεμαχίων εργασίας)**

Το τεμάχιο εργασίας πρέπει να είναι εντός 60mm ύψους, 120mm πλάτους και μπορεί να κοπεί ως ακολούθως:

- Στερεώστε το τεμάχιο εργασίας με το σφιγκτήρα συγκράτησης υλικού.
- Ενεργοποιήστε το εργαλείο και περιμένετε μέχρι ο δίσκος να φτάσει στη μέγιστη ταχύτητα, έπειτα χαμηλώστε ελαφρά το δίσκο κοπής για να κόψετε.
- Όταν τελειώσετε μια εργασία, απενεργοποιήστε το εργαλείο.
- Μη σηκώνετε το δίσκο κοπής μέχρι να σταματήσει τελείως.

**Γωνιακή κοπή**

Ανατρέξτε στην παραπάνω ενότητα “Ρύθμιση της κοπής”.

**Φαλτσογωνιακή κοπή**

Δυνατότητα φαντσογωνιακής κοπής από 0° έως 45°. Όταν η γωνία κλίσης είναι 45°, μπορεί να κοπεί τεμάχιο διαστάσεων 28mm x 120mm.

- Χαλαρώστε το μοχλό και δώστε κλίση στο εργαλείο για να ρυθμίσετε τη γωνία. Στερεώστε το τεμάχιο εργασίας με το σφιγκτήρα συγκράτησης υλικού.
- Ενεργοποιήστε το εργαλείο και περιμένετε μέχρι η λεπίδα του πριονιού να φτάσει στη μέγιστη ταχύτητα, έπειτα χαμηλώστε ελαφρά το δίσκο κοπής για να κόψετε.
- Όταν τελειώσετε μια εργασία, απενεργοποιήστε το εργαλείο και ανασηκώστε πλήρως το δίσκο κοπής μετά τη διακοπή της περιστροφής.

**Μεταφορά**

- ▶ Αποσυνδέστε το φιν από την πρίζα. Κλειδώστε το δίσκο κοπής φαλτσογωνιαίας σε κλίση 0° και περιστροφής στη θέση 0°.
- ▶ Χαμηλώστε πλήρως τη λαβή και ασφαλίστε με τη βίδα κλειδώματος.
- ▶ Όταν μεταφέρετε το εργαλείο, πιάστε το σταθερά από τις λαβές και με τα δύο χέρια.

**5. Συντήρηση**

**Για ασφαλή και σωστή εργασία, πάντα να κρατάτε καθαρές τις υποδοχές εξερισμού και το ίδιο το εργαλείο σε καλή κατάσταση.**

Το εργαλείο μπορεί να καθαριστεί αποτελεσματικά με ξηρό συμπιεσμένο αέρα. **Πάντα να φοράτε προστατευτικά ματιών όταν καθαρίζετε τα εργαλεία με συμπιεσμένο αέρα.**

**Ορισμένα καθαριστικά μέσα και διαλύτες μπορεί να προκαλέσουν βλάβη σε πλαστικά μέρη.** Κάποια από αυτά είναι: βενζίνη, τετραχλωράνθρακας, χλωριωμένοι διαλύτες καθαρισμού, αμμωνία και οικιακά απορρυπαντικά που περιέχουν αμμωνία.

Οι ψύκτρες (καρβονάκια) και ο διακόπτης στο εργαλείο σας έχουν σχεδιαστεί για πολλές ώρες αξιόπιστης λειτουργίας. Για να διατηρηθεί η μέγιστη απόδοση του κινητήρα, συνιστούμε κάθε δύο έως έξι μήνες να εξετάζονται οι ψύκτρες.

Αποθηκεύστε το εργαλείο, το εγχειρίδιο χρήσης

και όπου είναι απαραίτητο τα αξεσουάρ στη γνήσια συσκευασία. Με αυτό τον τρόπο θα έχετε πάντα όλη την πληροφορία και τα διάφορα μέρη στη διάθεσή σας.



**Να φοράτε προστατευτικά αυτιών**



**Να φοράτε προστατευτικά ματιών**



**Να φοράτε μάσκα για τη σκόνη**

## 6. Εγγύηση

Αυτό το εργαλείο έχει ελεγχθεί από τον κατασκευαστή. Από την ημερομηνία αγοράς από τον τελικό καταναλωτή, η εγγύηση δύο ετών για **ερασιτεχνική χρήση** καλύπτει κάθε ελαττωματικό υλικό και κατασκευή. Η απόδειξη ή το τιμολόγιο αγοράς πρέπει να επιδεικνύεται σε περίπτωση επισκευής που καλύπτεται από την εγγύηση. Για πιθανές βλάβες κατά τη διάρκεια της περιόδου εγγύησης, θα πρέπει να απευθυνθείτε στο κατάστημα λιανικής πώλησης από το οποίο πραγματοποιήθηκε η αγορά.

### Όροι εγγύησης

Η εγγύηση ισχύει μόνο όταν:

- Το εργαλείο έχει χρησιμοποιηθεί σωστά και για τον σκοπό για τον οποίο αγοράστηκε.
- Το εργαλείο παρουσιάζει ένα πρόβλημα που οφείλεται σε ελαττωματικό υλικό και κατασκευή.
- Το εργαλείο αδυναμεί να εκτελέσει εργασίες σύμφωνα με τις τεχνικές προδιαγραφές που παρέχονται.

Δεν καλύπτονται από την εγγύηση ζημιές που οφείλονται σε αιτίες όπως:

- Φθορά λόγω ακατάλληλης χρήσης.
- Μερική ή ολική αποσυναρμολόγηση. Η αποσυναρμολόγηση πρέπει να γίνεται μόνο από προσωπικό εξουσιοδοτημένο από τον επίσημο διανομέα.
- Ζημιές λόγω υπερφόρτωσης.
- Χρήση εσφαλμένου ή ασύμβατου

εξαρτήματος.

- Κακή συντήρηση από τον χειριστή ή οποιοδήποτε άλλο τρίτο μέρος.
- Φθορά που προκλήθηκε από εξωτερικούς παράγοντες ή ξένα σωματίδια (σκόνη, μπάζα κ.λπ.)
- Φθορά λόγω μη συμμόρφωσης με τις οδηγίες αυτού του εγχειριδίου.

Εάν, κατά τη διάρκεια της περιόδου εγγύησης, υπάρχει ζημιά που δεν μπορεί να επισκευαστεί από το εξουσιοδοτημένο τμήμα σέρβις, το εργαλείο θα αντικατασταθεί χωρίς πρόσθετο κόστος.

## 7. Επισκευή / Σέρβις

Σε περίπτωση ανάγκης για επισκευή μετά τη λήξη της περιόδου εγγύησης, θα δώσουμε την καλύτερη δυνατή προσοχή για την επιτυχή επιδιόρθωση του εργαλείου.

## 8. Περιβάλλον



Μην απορρίπτετε τις ηλεκτρικές μηχανές ως αστικά απόβλητα χωρίς διαλογή, χρησιμοποιήστε χωριστές εγκαταστάσεις συλλογής.

Επικοινωνήστε με τα συστήματα συλλογής τοπικής κυβέρνησης που είναι διαθέσιμα. Εάν τα ηλεκτρικά μηχανήματα απορρίπτονται σε χώρους υγειονομικής ταφής ή χωματερές, επικίνδυνες ουσίες μπορεί να διαρρεύσουν στα υπόγεια ύδατα και να εισέλθουν στην τροφική αλυσίδα, βλάπτοντας την υγεία και την ευημερία.

Κατά την αντικατάσταση των παλαιών μηχανημάτων με καινούργια, ο έμπορος λιανικής θα χαρεί να πάρει πίσω το παλιό σας μηχανήμα για απόρριψη.

## 9. Δήλωση Συμμόρφωσης

**Εξουσιοδοτημένος Αντιπρόσωπος**

**ΠΑΠΑΔΕΑΣ Α.Ε.**

Ηρώων 1912 4-6, 13671, Αχαρναί, Ελλάδα

Δια της παρούσης δηλώνεται ότι:

Το **Φαλτσοπρίοιο Συρόμενο με Λείζερ** με

**ΚΩΔΙΚΟ: 6560** και διακριτικό τίτλο: **JD8711**  
 υπό την επωνυμία **KRAUSMANN** (Περιγραφή:  
 Φαλτσοπρίοιο συρόμενο με λείζερ, 2000W, 230V~50Hz,  
 ταχύτητα χωρίς φορτίο 4800rpm, διάμετρος δίσκου  
 κοπής Ø250mm, σε έγχρωμο κουτί (1 τμχ./κιβώτιο)),  
 είναι σχεδιασμένο σύμφωνα με τις διατάξεις των  
 Οδηγιών 2006/42/EC, 2014/30/EC και σύμφωνα  
 με τα ακόλουθα πρότυπα: EN61029-1:2009+A11,  
 EN61029-2-9:2012+A11, AfPS GS 2014:01,  
 EN55014-1:2006+A1+A2, EN55014-2:2015,  
 EN61000-3-2:2014, EN61000-3-11:2000.

Έτος απόκτησης "CE" πιστοποίησης: 2017  
 Ημερομηνία: 4 Ιανουαρίου 2017



\* Τα αξεσουάρ και τα περιεχόμενα ενδέχεται να αλλάξουν  
 από το εργοστάσιο παραγωγής χωρίς προειδοποίηση, σε  
 αυτή την περίπτωση η εταιρεία δεν φέρει καμία ευθύνη.

## Σημειώσεις / Notes

---

---

---

---

---

---

---

---

---

---

---

---

---

---

---

---

---

---

---

---

---

---

---

---

---

---

---

---

---

---

## ENGLISH | EN

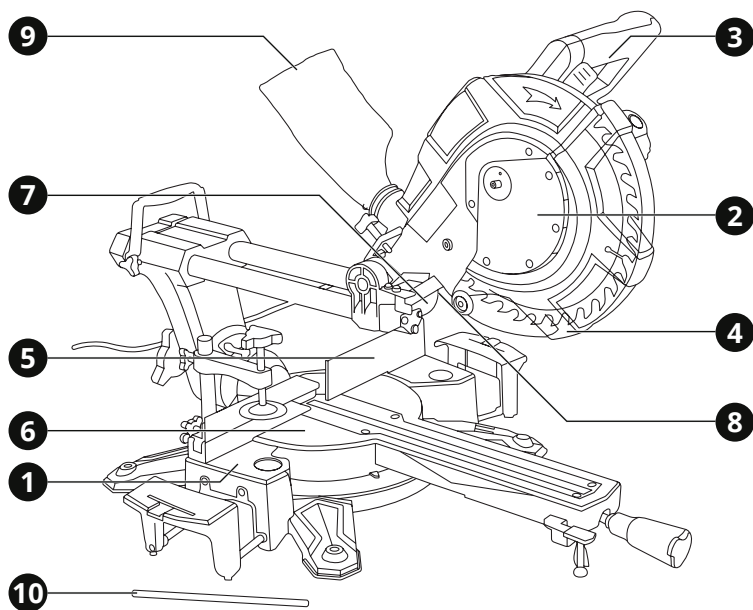

## 1. Overview

### Tool description

- |                                      |                             |
|--------------------------------------|-----------------------------|
| <b>1</b> Base                        | <b>6</b> Turnable table     |
| <b>2</b> Center cover                | <b>7</b> Laser              |
| <b>3</b> Handle with ON / OFF switch | <b>8</b> LED                |
| <b>4</b> Safe cover                  | <b>9</b> Dust collector     |
| <b>5</b> Guide plate                 | <b>10</b> Anti-rollover bar |

## 2. General safety regulations

### **⚠ WARNING:**

**Disconnect the plug from the power source before making any assembly, adjustments or changing accessories.** Such preventative safety measures reduce the risk of starting the tool accidentally.

**Read carefully and understand all instructions before using the tool.**

When using power tools, the following instructions must be followed to prevent hazards such as electric shock, fire and/or serious injury.

### Work area safety

- ▶ Keep work area clean and well lit. Cluttered benches and dark areas invite accidents.
- ▶ Do not operate power tools in explosive atmospheres, such as in the presence of flammable liquids, gases or dust. Power tools create sparks which may ignite the dust or fumes.
- ▶ Keep children and bystanders away while operating a power tool. Distractions can cause you to lose control.

### Electrical safety

- ▶ Power tool plugs must match the outlet. Never modify the plug in any way. Do not use any adapter plugs with earthed (grounded) power tools. Unmodified plugs and matching outlets will reduce the risk of electric shock.
- ▶ Avoid body contact with earthed or grounded surfaces such as pipes, radiators, ranges and refrigerators. There is an increased risk of electric shock if your body is earthed or grounded.
- ▶ Do not expose power tools to rain or wet conditions. Water entering a power tool will increase the risk of electric shock.
- ▶ Do not abuse the cord. Never use the cord for carrying, pulling or unplugging the power tool. Keep cord away from heat, oil, sharp edges or moving parts. Damaged or entangled cords increase the risk of electric shock.
- ▶ When operating a power tool outdoors, use

an extension cord suitable for outdoor use. Use of a cord for outdoor use reduces the risk of electric shock.

### Personal safety

- ▶ Stay alert, watch what you are doing and use common sense when operating a power tool. Do not use a power tool while you are tired or under the influence of drugs, alcohol or medication. A moment of distraction while operating power tools may result in serious personal injury.
  - ▶ Use safety equipment. Always wear eye protection. Safety equipment such as dust mask, non-skid safety shoes, hard hat, or hearing protection used for appropriate conditions will reduce personal injuries.
  - ▶ Avoid accidental starting. Ensure the switch is in the off-position before plugging in. Carrying power tools with your finger on the switch or plugging in power tools that have the switch on invites accidents.
  - ▶ Remove any adjusting key or wrench before turning the power tool ON. A wrench or a key left attached to a rotating part of the power tool may result in personal injury.
  - ▶ Do not overreach. Keep proper footing and balance at all times. This enables better control of the power tool in unexpected situations.
  - ▶ Dress properly. Do not wear loose clothing or jewellery. Keep your hair, clothing and gloves away from moving parts. Loose clothes, jewellery or long hair can be caught in moving parts.
  - ▶ If devices are provided for the connection of dust extraction and collection facilities, ensure these are connected and properly used. Use of these devices can reduce dust related hazards.
- ### Power tool use and care
- ▶ Do not force the power tool. Use the correct power tool for your application. The correct power tool will do the job better and safer for the purpose for which it was designed.
  - ▶ Do not use the power tool if the switch does not turn it ON and OFF. Any power tool that cannot be controlled with the switch is

dangerous and must be repaired.

- ▶ Disconnect the plug from the power source before making any adjustments, changing accessories or storing power tools. Such preventative safety measures reduce the risk of starting the power tool accidentally.
- ▶ Store idle power tools out of the reach of children and do not allow persons unfamiliar with the power tool or these instructions to operate the power tool. Power tools are dangerous in the hands of untrained users.
- ▶ Maintain power tools, check for misalignment or binding of moving parts, breakage of parts and any other condition that may affect the power tools' operation. If damaged, have the power tool repaired before use. Many accidents are caused by poorly maintained power tools.
- ▶ Keep cutting tools sharp and clean. Properly maintained cutting tools with sharp cutting edges are less likely to bind and are easier to control.
- ▶ Use the power tool, accessories and tool bits etc., in accordance with these instructions and in the manner intended for the particular type of power tool, taking into account the working conditions and the work to be performed. Use of the power tool for operations different from intended could result in a hazardous situation.

## Service

- ▶ Have your power tool serviced by a qualified repair person using only genuine replacement parts. This will ensure that the safety of the power tool is maintained.
- ▶ Follow instruction for lubricating and changing accessories.
- ▶ Keep handles dry, clean and free from oil and grease.

## 3. Specific safety regulations

DO NOT let comfort or familiarity with product (gained from repeated use) replace strict adherence to electric power tools' safety rules. If you use this tool unsafely or incorrectly, you can suffer serious personal injury.

- 1 Wear ear protectors. Exposure to noise can cause hearing loss.
- 2 Use auxiliary handles supplied with the tool. Loss of control can cause personal injury.
- 3 Hold power tools by insulated gripping surfaces when performing an operation where the cutting tool may contact hidden wiring or its own cord. Contact with a "live" wire will make exposed metal parts of the tool "live" and shock the operator.
- 4 Wear a hard hat (safety helmet), safety glasses and/or face shield. Ordinary eye or sun glasses are NOT safety glasses. It is also highly recommended that you wear a dust mask and thickly padded gloves.
- 5 Be sure the accessories are secured in place before operation.
- 6 Under normal operation, the tool is designed to produce vibration. The screws can come loose easily, causing a breakdown or accident. Check tightness of screws carefully before operation.
- 7 In cold weather or when the tool has not been used for a long time, let the tool warm up for a while by operating it under no load. This will loosen up the lubrication.
- 8 Always be sure you have a firm footing and hold the tool firmly.
- 9 Keep hands away from moving parts.
- 10 Do not leave the tool running. Operate the tool only when it is under your control.
- 11 Do not touch parts close to the bit immediately after operation; they may be extremely hot and could burn your skin.
- 12 Some material contains chemicals which may be toxic. Take caution to prevent dust inhalation and skin contact. Follow material supplier safety data.

## Additional safety regulations for mitre saws

- Do not operate saw without guards in place. Check blade guard for proper closing before each use. Do not operate saw if blade guard does not move freely and close instantly. Never clamp or tie the blade guard into the open position.



- Do not perform any operation freehand. The workpiece must be secured firmly against the turn base and guide fence with the vise during all operations. Never use your hand to secure the workpiece.
- Never reach around saw blade.
- Turn off tool and wait for saw blade to stop before moving workpiece or changing settings.
- Unplug tool before changing blade or servicing.
- Always secure all moving portions before carrying the tool.
- Make sure the disc is fitted according to the instructions.
- Stopper pin which locks the cutter head down is for carrying and storage purposes only and not for any cutting operations.
- Do not use adjusters or other aids to fit discs with a different axle diameter.
- Do not use the tool in the presence of flammable liquids or gases.
- Check the blade carefully for cracks or damage before operation. Replace cracked or damaged blade immediately.
- Use only flanges specified for this tool.
- Be careful not to damage the arbor, flanges (especially the installing surface) or bolt. Damage to these parts could result in blade breakage.
- Make sure that the turn base is properly secured so it will not move during operation.
- For your safety, remove the chips, small pieces, etc. from the table top before operation.
- Avoid cutting nails. Inspect for and remove all nails from the workpiece before operation.
- Make sure the shaft lock is released before the switch is turned on.
- Be sure that the blade does not contact the turn base in the lowest position.
- Hold the handle firmly. Be aware that the saw moves up or down slightly during start-up and stopping.
- Make sure the blade is not contacting the workpiece before the switch is turned on.
- Use only flanges specified for this tool.
- Make sure the piece is properly supported or tightened.
- Make sure the blade is not contacting the workpiece before the switch is turned on.
- Before using the tool on an actual workpiece, let it run for a while. Watch for vibration or wobbling that could indicate poor installation or a poorly balanced blade.
- Wait until the blade attains full speed before cutting and stop operation immediately if you notice anything abnormal.
- Do not attempt to lock the ON / OFF switch in the ON position.
- Be alert at all times, especially during repetitive, monotonous operations. Do not be lulled into a false sense of security. Blades are extremely unforgiving.
- Always use accessories recommended in this manual. Use of improper accessories such as abrasive wheels may cause an injury.
- Do not use the saw to cut other than wood, aluminum or similar materials. Connect miter saws to a dust collecting device when sawing.
- Select saw blades in relation to the material to be cut and take care when slotting.
- Do not use saw blades manufactured from high speed steel.
- Some dust created from operation contains chemicals known to cause cancer, birth defects or other reproductive harm. Some examples of these chemicals are: a) lead from lead-based-painted material and, b) arsenic and chromium from chemically-treated lumber. Your risk from these exposures varies, depending on how often you do this type of work. To reduce your exposure to these chemicals: work in a well ventilated area and work with approved safety equipment, such as those dust masks that are specially designed to filter out microscopic particles.
- To reduce the emitted noise, always be sure that the blade is sharp and clean.
- The operator must be adequately trained in the use, adjustment and operation of the machine.
- Use correctly sharpened saw blades. Observe the maximum speed marked on the saw blade.

- Refrain from removing any cut-offs or other parts of the workpiece from the cutting area whilst the tool is running and the saw head is not in the rest position.
- Use only saw blades recommended by the manufacturer which conform to EN 847-1.
- Wear gloves for handling saw blade (saw blades shall be carried in a holder wherever practicable) and rough material.
- When fitted with laser, no exchange with different type of laser is permitted. Repairs shall only be carried out correctly.
- Always remove the tool from the plug before removing dust.
- In order to prevent damage to the tool's internal parts, do not use cleaning brushes, metallic or similar objects to remove dust.
- Bear in mind that after you turn off the machine, the axle or disc keeps rotating for a short period of time.

## SAVE THESE INSTRUCTIONS

### **⚠ WARNING:**

*Misuse or failure to follow the safety rules stated in this instruction manual may cause serious personal injury.*

## 4. Functional description and specifications

### Intended use

Your mitre saw is designed for cutting wood, plastic and aluminum that will fit in machine. It is not suitable for cutting timber for fuel. Only use saw blades that are suitable for this machine.

### **⚠ WARNING:**

*If the replacement of the supply cord is necessary, it has to be done by a professional to avoid a safety hazard.*

Tool		6560
Power supply		230V~50Hz
Power input		2000W
No load speed		4800rpm
Disc diameter		Ø250mm
<i>Mitre angle pos. Table angle pos.</i>		
0°	x 90°	85x340mm
45°	x 90°	52x340mm
0°	x 45°	85x240mm
45°	x 45°	52x240mm
Weight		11,1kg

### Before starting work

- ▶ Place the machine on a stable support, in other words on a workbench, a sub-frame or the like.
- ▶ Secure it if it is to be used as a stationary machine.
- ▶ Ensure that all the covers and safety equipment are installed correctly.
- ▶ The saw blade must turn freely.  
Check all the moving parts to ensure that they move easily.
- ▶ Before connecting the machine compare the data on the model plate with the mains data.

### Assembly

Your Miter Saw is completely assembled when you receive it. You may wish to attach the following included accessory items.

- 1 Install the dust collector bag **9** installs by inserting the bag opening into the outlet on top of the saw casing.
- 2 The material hold down clamp can be inserted into the two holes on either sides of the guide fence, and held in place with the thumb screws.
- 3 The material support brackets may be inserted into the two holes on both sides of the table, and held in place with the thumb screws.
- 4 Avoid wet conditions when using electrical

equipment.

- 5 Always inspect power cords and extension cords for damage before use. Never plug in a power cord that is not in good condition.

## Installation and unload

- ▶ Before installing and unloading saw blade, turn off the switch and disconnect the plug from the power receptacle.
- ▶ When transporting, fix the handle **3** to low position with stop bolt, Lower handle to loosen the bolt and pull it (fig 1).

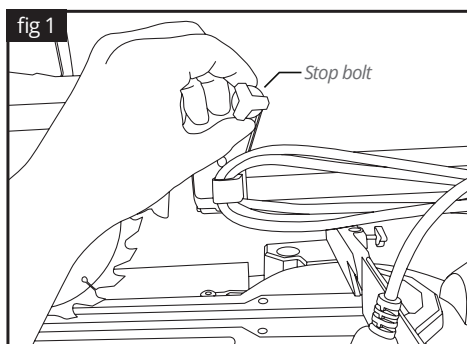

- ▶ Lift up the safe cover **4** and center cover **2**.
- ▶ Lock spindle by inserting the lock and holding the prong spanner. Loosen hex bolt clockwise with wrench, then dismantle the bolt and flange (fig 2).

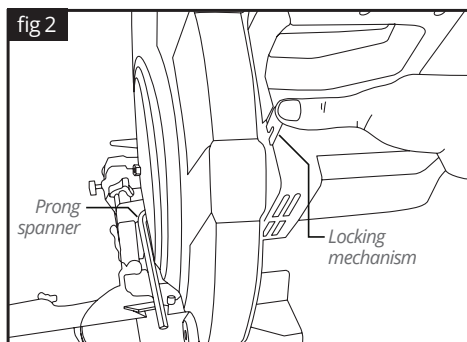

- ▶ Mount flange and hex bolt. Lock the spindle by prong spanner and tighten hex bolt counter-clockwise with wrench firmly to fix blade (fig 3).

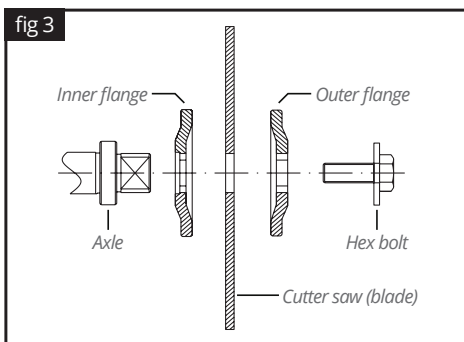

## Guard

Release the safe cover block and lower the handle, the guard will automatically rise. Finish cutting and lift up handle, the guard will be back to the original position (fig 4).

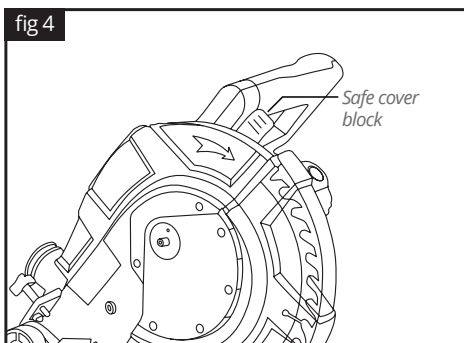

### ⚠ WARNING:

*For your safety, don't damage or disassemble guard and don't use it if it is defective.*

*If transparent guard becomes so dirty that saw blade or workpiece can't be seen, disconnect the plug from the power receptacle and clean guard with damp cloth. Don't use solvent or cleaner.*

## Dust collector

To connect the dust collector, insert syphon into the shred spout on the cover of saw blade and put the inlet of dust collector on the syphon. When the collector holds half bag of dust, dismantle it, unzip and clean it up.

### i NOTE:

*If using vacuum cleaner, operation will be more effective.*

## Anti-rollover bar

When the turntable turns to 45 degrees and the machine head is inclined to 45 degrees, the machine will easily roll over when cutting suddenly. Therefore, in order to meet the safety requirements, an anti-rollover bar **10** is required to resist ground. Will not roll over at 90 degrees. To install it, simply screw it to the back of the base (fig 5). This accessory does not need to be installed to operate the machine.

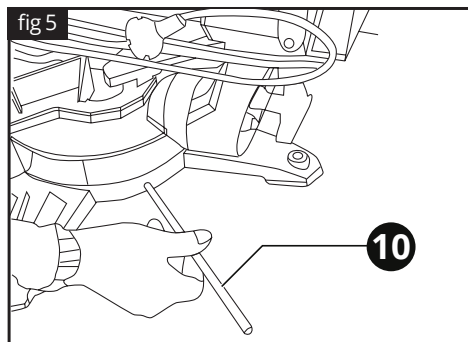

## Using the tool

### Switching ON and OFF

The tool is switched ON when the ON / OFF switch **3** is pressed by your finger. The tool is switched OFF when the ON / OFF switch is released.

#### **i** NOTE:

Before plugging in, make sure whether switch and trigger are normal.

### Adjustment of mitered angle

Loosen screws on guide plate **5**. Turn the base to the angle which needle indicates. Then tighten the screws firmly to fix the rotating base.

#### **i** NOTE:

When turning the base, lift up the handle.

### Adjustment of bevel cut

Saw blade can incline 45° towards left. When adjusting bevel cut, loosen the back lever and incline the saw blade to the angle which needle indicates. Then tighten lever to fix bracket.

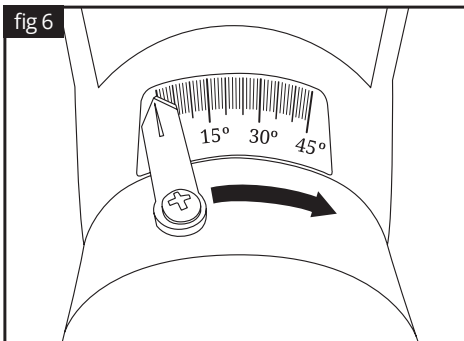

#### **i** NOTE:

When inclining saw blade, lift up the handle.

#### **!** WARNING:

During operation, workpiece should be fixed firmly by a vice and against the rotative base and guide plate. If some parts touch the vice, readjust the position of vice bracket. Place workpiece against the guide plate and rotative base. Put workpiece to the cutting position and tighten screw at vice to fix workpiece firmly.

When cutting long workpiece, use support which is as high as upper surface of rotative base.

## Operation

Before use, saw head must be released from locked to operating position, DO NOT operate saw in lower locked position.

#### **i** NOTE:

Before turning on, confirm that saw blade will not contact wood or any other surface.

When cutting, use moderate downward pressure, DO NOT force the saw.

When cutting, lower handle slowly.

### Pressed cutting (cut small workpiece)

Workpiece must be within 60 mm height, 120 mm width and can be cut as following:

- Fix workpiece with vice.
- Turn on the switch and wait till the saw blade reaches max. speed, then lower the saw blade gently to cut.
- When a job is finished, turn off the switch.

- Don't lift up saw blade until it stops completely.

## Mitered angle cut

Please refer to the above section "Adjustment of mitered angle".

## Bevel cut

Can make left bevel cut from 0° to 45°. When bevel angle is 45° it can cut a 28mmx120mm workpiece.

- Loosen lever and incline saw blade to set the angle. Fix workpiece with vice.
- Turn on the switch and make sure that saw blade has attained full-speed revolution. Lower handle to the end gently to cut workpiece.
- After finished with a job, turn off the switch. Lift up saw blade completely after it stops rotation.

## Transportation

- ▶ Disconnect the plug from the power receptacle. Fix saw blade at 0° bevel cut and the rotative at 0° position.
- ▶ Low handle completely and lock it with stop bolt.
- ▶ When carrying tool, grasp the handle firmly by the handles with both hands.

## 5. Maintenance

**For safe and proper working, always keep the tool and ventilation slots clean.**

The tool may be cleaned most effectively with compressed dry air. **Always wear safety goggles when cleaning tools with compressed air.**

**Certain cleaning agents and solvents damage plastic parts.** Some of these are: gasoline, carbon tetrachloride, chlorinated cleaning solvents, ammonia and household detergents that contain ammonia.

The brushes and commutator in your tool have been engineered for many hours of dependable service.

To maintain peak efficiency of the motor, we recommend every two to six months the brushes be examined.

Store the tool, operating instructions and where

necessary the accessories in the original packaging. In this way you will always have all the information and parts ready to hand.



**Wear ear defenders**



**Wear safety goggles**



**Wear a dust mask**

## 6. Warranty

This tool has been checked by the manufacturer. From the date of purchase by the final consumer, a two year warranty for **amateur use** covers any faulty material and manufacturing. The receipt or invoice of purchase needs to be displayed in case of a repair that is covered by the warranty. For possible faults during the warranty period, you should address your issue to the retail shop from which the purchase was made.

### Terms of warranty

The warranty is valid only when:

- The tool has been used properly and for the purpose for which it was purchased.
- The tool presents a problem that is due to faulty material and manufacturing.
- Incapability of the tool to perform according to the technical specs provided.

Damages are not covered by the warranty that are due to causes such as:

- Wear due to improper use.
- Partial or total disassembly. The tool's shell must be disassembled only by personnel authorised by the official distributor.
- Damage due to overloading.
- Usage of incorrect or incompatible accessory.
- Bad maintenance from the operator or any other third party.
- Wear that was induced by external factors or rogue particles (dust, debris etc.)
- Wear due to non compliance with the instruc-

tions in this manual.

If, during the warranty period, there is a fault that can not be repaired from the authorised service department, the tool will be replaced without any extra cost.



\* Accessories and contents may change from the production factory without any warnings, in that case the company bears no responsibility.

## 7. Repair / Servicing

In case there is a need for a repair after the warranty period has expired, we will provide the best possible attention to repair the tool successfully.

## 8. Disposal



Do not dispose of electrical machines as unsorted municipal waste, use separate collection facilities.

Contact your local government collection systems for information regarding the collection systems available.

If electrical machines are disposed of in landfills or dumps, hazardous substances can leak into the groundwater and get into the food chain, damaging your health and well-being. When replacing old machines with new ones, the retailer will be happy to take back your old machine for disposal.

## 9. Declaration of Conformity

### Authorized Representative

#### PAPADEAS S.A.

4-6 Iroon 1912 St., 13671, Acharne, Greece

Herewith declares that:

The **Radial Mitre Saw with Laser** with **CODE: 6560** and distinctive title: **JD8711** under the brand **KRAUSMANN** (Description: Radial mitre saw with laser, 2000W, 230V~50Hz, no load speed 4800rpm, blade diameter Ø250mm, color box (1 pcs/carton box)), is designed in conformity with provision of the Directives 2006/42/EC, 2014/30/EC and the following manufacturing standards: EN61029-1:2009+A11, EN61029-2-9:2012+A11, AfPS GS 2014:01, EN55014-1:2006+A1+A2, EN55014-2:2015, EN61000-3-2:2014, EN61000-3-11:2000.

Year in which "CE" marking was affixed: 2017

Date: January 4th, 2017



**KRAUSMANN**<sup>®</sup>  
P O W E R T O O L S

**ΑΞΙΟΠΙΣΤΗ ΑΠΟΔΟΣΗ**

**6560**

[www.krausmann.gr](http://www.krausmann.gr)

