

9230

ΣΕΓΑ ΤΑΛΑΝΤΩΣΗΣ ΗΛΕΚΤΡΙΚΗ

ELECTRIC PENDULUM JIGSAW



Εγχειρίδιο χρήσης
Operation manual

GR | EN

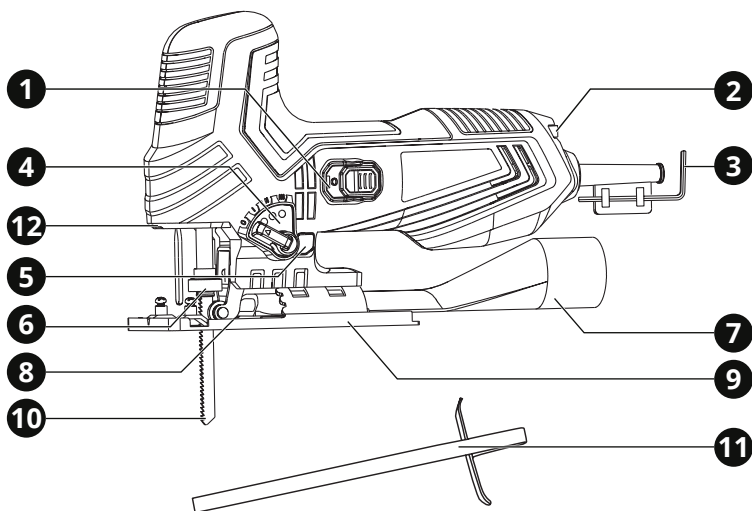

1. Επισκόπηση

Περιγραφή Εργαλείου

- | | |
|---------------------------------|------------------------------|
| 1 Διακόπτης ON / OFF | 7 Αντάπτορας εξαγωγής σκόνης |
| 2 Ρυθμιστής ταχύτητας | 8 Ράουλο οδηγού |
| 3 Κλειδί άλλεν | 9 Ρυθμιζόμενη βάση |
| 4 Διακόπτης ρύθμισης ταλάντωσης | 10 Λάμα σέγας |
| 5 Διακόπτης εξαγωγής σκόνης | 11 Παράλληλος οδηγός |
| 6 Τσοκ | 12 Φως LED εργασίας |

2. Γενικές οδηγίες ασφαλείας

⚠ ΠΡΟΣΟΧΗ:

Αποσυνδέστε το φις από την πρίζα πριν προχωρήσετε σε συναρμολόγηση, παραμετροποιήσεις ή αλλαγή αξεσουάρ.

Τέτοια προληπτικά μέτρα ασφαλείας μειώνουν τον κίνδυνο ακούσιας εκκίνησης του εργαλείου.

⚠ ΠΡΟΣΟΧΗ:

Διαβάστε προσεκτικά και τηρήστε αυτές τις οδηγίες πριν τη χρήση του εργαλείου.

Όταν χρησιμοποιείτε ηλεκτρικά εργαλεία, οι ακόλουθες οδηγίες πρέπει να τηρούνται για τη πρόληψη κινδύνου ηλεκτροπληξίας, προσωπικού τραυματισμού και πυρκαγιάς.

Ασφάλεια χώρου εργασίας

- ▶ Διατηρείτε το χώρο εργασίας καθαρό και καλά φωτισμένο. Οι βρώμικοι χώροι και οι

σκοτεινοί πάγκοι εργασίας κρύβουν κινδύνους.

- ▶ Μη λειτουργείτε ηλεκτρικά εργαλεία στη βροχή ή σε υγρά μέρη. Μη χρησιμοποιείτε τα ηλεκτρικά εργαλεία κοντά σε εύφλεκτα υγρά ή αέρια. Τα ηλεκτρικά εργαλεία δημιουργούν σπινθήρες που μπορεί να αναφλέξουν τη σκόνη ή τις αναθυμιάσεις.
- ▶ Κρατήστε τους επισκέπτες και τα παιδιά μακριά ενώ λειτουργείτε ένα ηλεκτρικό εργαλείο. Κάθε απόσπαση της προσοχής σας μπορεί να προκαλέσει απώλεια ελέγχου του εργαλείου και να προκαλέσει ατύχημα.

Ασφάλεια ηλεκτρισμού

- ▶ Τα φως των ηλεκτρικών εργαλείων πρέπει να ταιριάζουν με τις πρίζες. Ποτέ μην τροποποιείτε την πρίζα με οποιοδήποτε τρόπο. Μη χρησιμοποιείτε μετατροπείς πρίζας με γειωμένα ηλεκτρικά εργαλεία. Οι πρίζες που δεν έχουν τροποποιηθεί και που ταιριάζουν στο φως θα μειώσουν τον κίνδυνο ηλεκτροπληξίας.
- ▶ Αποφεύγετε σωματική επαφή με γειωμένες επιφάνειες όπως σωλήνες, καλοριφέρ, ψυγεία. Υπάρχει αυξημένος κίνδυνος ηλεκτροπληξίας αν το σώμα σας είναι γειωμένο.
- ▶ Μην κακομεταχειρίζεστε το καλώδιο. Ποτέ μη χρησιμοποιείτε το καλώδιο για να μεταφέρετε το εργαλείο ή για να το αποσυνδέσετε από την πρίζα τραβώντας το. Φυλάξτε το καλώδιο μακριά από τη ζέστη, το λάδι, κοφτερές επιφάνειες και κινούμενα μέρη. Τα φθαρμένα ή μπερδεμένα καλώδια αυξάνουν τον κίνδυνο ηλεκτροπληξίας.
- ▶ Όταν χρησιμοποιείτε το εργαλείο σε εξωτερικούς χώρους, να χρησιμοποιείτε μόνο προεκτάσεις καλωδίων που είναι κατάλληλες για αντίστοιχη χρήση. Η χρήση ενός τέτοιου καλωδίου μειώνει τον κίνδυνο ηλεκτροπληξίας.
- ▶ Εάν η λειτουργία του ηλεκτρικού εργαλείου σε υγρό περιβάλλον είναι αναπόφευκτη, χρησιμοποιήστε ένα τροφοδοτικό που προστατεύεται από συσκευή υπολειπόμενου ρεύματος (RCD). Η χρήση RCD μειώνει τον κίνδυνο ηλεκτροπληξίας.

Προσωπική ασφάλεια

- ▶ Να είστε σε επαγρύπνηση, να προσέχετε τι κάνετε και να χρησιμοποιείτε τη κοινή λογική όταν χρησιμοποιείτε ένα ηλεκτρικό εργαλείο. Μη χρησιμοποιείτε το εργαλείο όταν είστε κουρασμένοι ή υπό την επήρεια ναρκωτικών, αλκοόλ ή φαρμακευτικής αγωγής. Μια στιγμή απροσεξίας μπορεί να προκαλέσει σοβαρό προσωπικό τραυματισμό.
- ▶ Χρησιμοποιείτε εξοπλισμό ασφαλείας. Πάντα να φοράτε προστασία για τα μάτια σας. Η χρήση κατάλληλου εξοπλισμού ασφαλείας για τις εκάστοτε συνθήκες εργασίας όπως μάσκα σκόνης, αντιολοσθητικά παπούτσια ασφαλείας, κράνος προστασίας ή ωτοασπίδες θα μειώσει τον κίνδυνο προσωπικού τραυματισμού.
- ▶ Αποφύγετε ακούσια εκκίνηση του εργαλείου. Βεβαιωθείτε ότι ο διακόπτης είναι στη θέση OFF πριν το συνδέσετε στην πρίζα. Η μεταφορά εργαλείων που είναι συνδεδεμένα στην πρίζα με το δάκτυλο στο διακόπτη μπορεί να προκαλέσει ατύχημα.
- ▶ Αφαιρέστε τα εργαλεία και κλειδιά ρύθμισης πριν εκκινήσετε το εργαλείο. Αν έχει ξεχαστεί ένα τέτοιο εξάρτημα σε ένα περιστρεφόμενο μέρος του εργαλείου, μπορεί να προκαλέσει προσωπικό τραυματισμό.
- ▶ Μην υπερβάλλετε τεντώνοντας τα σωματικά σας μέρη. Διατηρείστε τη σωστή θέση των ποδιών σας και την ισορροπία σας ανά πάσα στιγμή. Έτσι θα έχετε καλύτερο έλεγχο του ηλεκτρικού εργαλείου σε αναπάντεχες καταστάσεις.
- ▶ Ντυθείτε κατάλληλα. Μη φοράτε χαλαρά ρούχα ή κοσμήματα. Κρατείστε τα μαλλιά, ρούχα και γάντια σας μακριά από κινούμενα μέρη. Τα χαλαρά ρούχα, κοσμήματα ή μακριά μαλλιά ενδέχεται να πιαστούν σε κινούμενα μέρη.
- ▶ Αν παρέχονται εξαρτήματα για εξαγωγή και περισυλλογή σκόνης, βεβαιωθείτε ότι είναι συνδεδεμένα και χρησιμοποιούνται σωστά. Η χρήση τέτοιων εξαρτημάτων μπορεί να μειώσουν κινδύνους που σχετίζονται με τη σκόνη.

- ▶ Μην αφήσετε την οικειότητα που έχετε από τη συχνή χρήση εργαλείων να σας εφουσηχάσει και αγνοήσετε τις αρχές ασφάλειας τους εργαλείου. Μια απρόσεκτη χρήση μπορεί να προκαλέσει σοβαρό τραυματισμό εντός κλάσματος του δευτερολέπτου.

Χρήση και φροντίδα του ηλεκτρικού εργαλείου

- ▶ Μη ζορίζετε το ηλεκτρικό εργαλείο. Χρησιμοποιείτε το κατάλληλο ηλεκτρικό εργαλείο για την κάθε ανάγκη. Το κατάλληλο εργαλείο θα φέρει εις πέρας την εργασία με μεγαλύτερη επιτυχία και ασφάλεια, όταν χρησιμοποιείται για το σκοπό που έχει κατασκευαστεί.
- ▶ Μη χρησιμοποιείτε το ηλεκτρικό εργαλείο αν ο διακόπτης δε γυρνάει στη θέση ON και OFF. Οποιοδήποτε ηλεκτρικό εργαλείο που δεν μπορεί να λειτουργήσει με το διακόπτη είναι επικίνδυνο και πρέπει να επισκευαστεί.
- ▶ Να βγάζετε το φως από την πρίζα πριν προχωρήσετε σε αλλαγές των αξεσουάρ ή σε αποθήκευση. Τέτοια προληπτικά μέτρα ασφαλείας μειώνουν τον κίνδυνο ακούσιας εκκίνησης του εργαλείου.
- ▶ Αποθηκεύστε τα εκτός λειτουργίας ηλεκτρικά εργαλεία σε χώρο που δεν είναι προσιτός σε παιδιά και μην επιτρέπεται να τα λειτουργήσουν άτομα που δεν έχουν την κατάλληλη γνώση ή δεν έχουν διαβάσει το εγχειρίδιο χρήσης. Τα ηλεκτρικά εργαλεία είναι επικίνδυνα στα χέρια μη εκπαιδευμένων ατόμων.
- ▶ Συντηρείστε τα ηλεκτρικά εργαλεία, ελέγξτε την ευθυγράμμιση ή εμπίλοκή των κινούμενων τμημάτων, τυχόν ρωγμές τμημάτων, σύνδεση και κάθε άλλη συνθήκη που μπορεί να το καταστήσει επικίνδυνο και να επηρεάσει τη λειτουργία του. Αν έχει υποστεί ζημιά, πρέπει να επισκευαστεί κατάλληλα από ένα εξουσιοδοτημένο σέρβις πριν χρησιμοποιηθεί. Πολλά ατυχήματα μπορούν να συμβούν από ηλεκτρικά εργαλεία που δεν έχουν συντηρηθεί κατάλληλα.
- ▶ Διατηρείστε τα εργαλεία κοφτερά και καθαρά. Τα εργαλεία κοπής που είναι σωστά διατηρημένα και έχουν κοφτερές

άκρες είναι λιγότερο πιθανό να χαλάσουν και είναι πιο εύκολα στον έλεγχο.

- ▶ Χρησιμοποιείτε το ηλεκτρικό εργαλείο, τα αξεσουάρ, τα εξαρτήματα κ.λπ. σύμφωνα με αυτές τις οδηγίες και με τον κατάλληλο τρόπο για το συγκεκριμένο τύπο του ηλεκτρικού εργαλείου, λαμβάνοντας υπόψη τις συνθήκες και την εργασία που πρέπει να πραγματοποιηθεί. Η χρήση του εργαλείου για σκοπούς διαφορετικούς από αυτούς για τους οποίους προορίζεται μπορεί να προκαλέσουν μια επικίνδυνη κατάσταση.
- ▶ Κρατήστε τις λαβές και τις επιφάνειες επαφής στεγνές, καθαρές και απαλλαγμένες από λάδια και γράσα. Ολισθηρές λαβές και επιφάνειες επαφής δεν επιτρέπουν τον ασφαλή χειρισμό και έλεγχο του εργαλείου σε απροσδόκητες καταστάσεις.

Επισκευή / Σέρβις

- ▶ Δώστε το εργαλείο σας να επισκευαστεί από έναν εξειδικευμένο ειδικό, χρησιμοποιώντας μόνο γνήσια ανταλλακτικά. Αυτό θα εξασφαλίσει τη διατήρηση της ασφάλειας του ηλεκτρικού εργαλείου.
- ▶ Ακολουθείστε τις οδηγίες για τη λίπανση και την αλλαγή των αξεσουάρ.
- ▶ Διατηρείστε τις λαβές στεγνές, καθαρές και χωρίς την ύπαρξη λαδιού και γράσου.

3. Ειδικές οδηγίες ασφαλείας

ΜΗΝ αφήνετε την άνεση και την εξοικείωση με το προϊόν (που αποκτήθηκε από εκτεταμένη χρήση) να αντικαταστήσει την αυστηρή συμμόρφωση με τους κανόνες ασφαλείας των ηλεκτρικών εργαλείων. Αν χρησιμοποιείτε αυτό το εργαλείο με λάθος τρόπο και χωρίς ασφάλεια, μπορεί να υποστείτε κάποιο σοβαρό προσωπικό τραυματισμό.

1. Να φοράτε προστατευτικά αυτιών. Η έκθεση σε θόρυβο μπορεί να προκαλέσει απώλεια ακοής.
2. Όταν πραγματοποιείτε εργασίες όπου το εργαλείο μπορεί να έρθει σε επαφή με κρυφή καλωδίωση ή με το ίδιο το καλώδιο, κρατείστε το εργαλείο με μονωμένες επιφάνειες που παρέχουν τριβή. Η επαφή με ένα γυμνό

καλώδιο που φέρει ρεύμα θα καταστήσει ηλεκτροφόρα τα εκτεθειμένα μεταλλικά μέρη του εργαλείου και θα προκαλέσει ηλεκτροπληξία στο χειριστή.

- 3 Na φοράτε κράνος προστασίας, γυαλιά προστασίας και / ή μάσκα προσώπου. Τα κανονικά γυαλιά ή γυαλιά ηλίου ΔΕΝ αποτελούν είδη ασφαλείας. Επίσης συνιστάται να φοράτε μάσκα σκόνης και χοντρά μονωμένα γάντια.
- 4 Βεβαιωθείτε ότι τα αξεσουάρ είναι ασφαλισμένα στη θέση τους πριν ξεκινήσετε τη λειτουργία του εργαλείου.
- 5 Υπό κανονικές συνθήκες, το εργαλείο είναι σχεδιασμένο να παράγει δονήσεις. Οι βίδες μπορούν εύκολα να χαλαρώσουν, προκαλώντας ζημιά ή ατύχημα. Να ελέγχετε προσεκτικά ότι οι βίδες είναι σφιγμένες πριν τη χρήση.
- 6 Σε κρύο καιρό ή όταν το εργαλείο δεν έχει χρησιμοποιηθεί για αρκετό καιρό, αφήστε το να ζεσταθεί για λίγο λειτουργώντας το σε συνθήκες μηδενικής πίεσης. Με αυτό τον τρόπο θα χαλαρώσει η λίπανση.
- 7 Πάντα να είστε σίγουροι ότι πατάτε γερά στα πόδια σας. Σιγουρευτείτε ότι δεν υπάρχει κάποιος από κάτω όταν χρησιμοποιείτε το εργαλείο σε υψηλές τοποθεσίες.
- 8 Κρατείστε το εργαλείο γερά και με τα δυο σας χέρια.
- 9 Κρατείστε τα χέρια σας μακριά από κινούμενα μέρη.
- 10 Μην αφήνετε το εργαλείο σε λειτουργία. Να το λειτουργείτε μόνο όταν το έχετε στα χέρια σας.
- 11 Μην σημαδεύετε το εργαλείο προς οποιονδήποτε στην περιοχή λειτουργίας. Κάποιο εξάρτημα ίσως αποκολληθεί με αποτέλεσμα να προκαλέσει σοβαρό τραυματισμό.
- 12 Μην αγγίζετε τα εξαρτήματα κοντά στα κινούμενα μέρη αμέσως μετά τη λειτουργία. Μπορεί τα μέρη του εργαλείου να είναι πολύ ζεστά και να προκαλέσουν εγκαύματα.
- 13 Κάποια υλικά περιέχουν χημικά που μπορεί να είναι τοξικά. Λάβετε μέτρα για να αποφύγετε εισπνοή σκόνης και επαφή με το δέρμα. Ακολουθείστε τις οδηγίες ασφαλείας του παρόχου των υλικών.

Πρόσθετες οδηγίες ασφαλείας ειδικά για σέγας

- Κρατήστε τα χέρια μακριά από την ακτίνα κοπής. Μην πλησιάζετε κάτω από το αντικείμενο εργασίας. Η επαφή με την λάμα σέγας μπορεί να οδηγήσει σε τραυματισμούς.
- Μη χρησιμοποιείτε άλλα αξεσουάρ εκτός από λάμες σέγας.
- Χρησιμοποιήστε λάμες σέγας με μεγάλη προσοχή σύμφωνα με τις οδηγίες που παρέχονται με αυτές.
- Επιθεωρήστε την λάμα σέγας πριν τη χρήση. Μη χρησιμοποιείτε σπασμένες ή κατεστραμμένες λάμες σέγας.
- Βεβαιωθείτε ότι η λάμα σέγας είναι τοποθετημένη σύμφωνα με τις οδηγίες.
- Μετά την τοποθέτηση της λάμας σέγας, λειτουργήστε για λίγο το μηχάνημα χωρίς φορτίο, σε ασφαλές μέρος.
- Εφαρμόστε το μηχάνημα στο κομμάτι εργασίας μόνο όταν είναι σε λειτουργία. Διαφορετικά υπάρχει κίνδυνος ανάκρουσης όταν το εργαλείο κοπής μπλοκάρει στο τεμάχιο εργασίας.
- Μη χρησιμοποιείτε προσαρμοστές ή άλλα βοηθήματα για την τοποθέτηση των λάμων σέγας με διαφορετική υποδοχή.
- Βεβαιωθείτε ότι το κομμάτι είναι σωστά στηριγμένο ή σφιγμένο.
- Χρησιμοποιήστε μόνο μη κατεστραμμένες λάμες σέγας που βρίσκονται σε άριστη κατάσταση. Οι λυγισμένες ή θαμπές λάμες σέγας μπορούν να σπάσουν, να επηρεάσουν αρνητικά το κόστιμο ή να οδηγήσουν σε ανακρούσεις.
- Βεβαιωθείτε ότι οι σπινθήρες δεν θα έρθουν σε επαφή με κάποιο άτομο ή με εύφλεκτα υλικά.
- Να φοράτε πάντα γυαλιά ασφαλείας, υτοασπίδες και άλλα προστατευτικά μέσα, όπως γάντια εργασίας, προστατευτικό ένδυμα, κράνος προστασίας κλπ.
- Σε καμία περίπτωση μην χρησιμοποιείτε το μηχάνημα, εάν δεν έχετε τοποθετήσει πρώτα τον προφυλακτήρα.
- Βεβαιωθείτε ότι τα ανοίγματα εξαερισμού διατηρούνται καθαρά. Ειδικά, όταν

εργάζεστε σε χώρους με πολλή σκόνη.

- Πάντα να βγάξετε το εργαλείο από την πρίζα, πριν αφαιρέσετε τη σκόνη.
- Μην χρησιμοποιείτε βούρτσες καθαρισμού, μεταλλικά ή παρεμφερή αντικείμενα για να αφαιρέσετε τη σκόνη ώστε να μην προκαλέσετε βλάβη στα εσωτερικά μέρη του εργαλείου.
- Χρησιμοποιήστε σφικκτήρες ή άλλο πρακτικό τρόπο για να ασφαλίσετε και να στηρίξετε το τεμάχιο εργασίας σε σταθερή βάση. Κρατώντας το κομμάτι εργασίας κοντά το χέρι ή το σώμα σας το αφήνει ασταθές και μπορεί να οδηγήσει σε απώλεια ελέγχου.
- Περιμένετε πάντα να σταματήσει η σέγα εντελώς πριν την αφήσετε. Η υποδοχή του εργαλείου μπορεί να μπλοκάρει και να οδηγήσει σε απώλεια ελέγχου.

ΑΠΟΘΗΚΕΥΣΤΕ ΑΥΤΟ ΤΟ ΕΓΧΕΙΡΙΔΙΟ ΧΡΗΣΗΣ

⚠ ΠΡΟΣΟΧΗ:

Κατάχρηση ή μη τήρηση των οδηγιών ασφαλείας που αναγράφονται σε αυτό το εγχειρίδιο χρήσης μπορεί να προκαλέσουν σοβαρό προσωπικό τραυματισμό.

4. Περιγραφή λειτουργιών και προδιαγραφών

Προβλεπόμενη χρήση

Η σέγα σας προορίζεται για πριόνισμα ξύλου, μετάλλου, πλαστικά, κεραμικά, καουτσούκ κ.λπ. σε οποιοδήποτε μέγεθος και σε οποιοδήποτε απαιτούμενο σχήμα, διατηρώντας την πλάκα βάσης σταθερή στο τεμάχιο εργασίας.

⚠ ΠΡΟΣΟΧΗ:

Αν είναι απαραίτητη η αντικατάσταση του καλωδίου παροχής ρεύματος, τότε πρέπει να γίνει από έναν επαγγελματία ώστε να αποφευχθεί κίνδυνος ασφαλείας.

Εργαλείο 9230

Τάση λειτουργίας	230V~50Hz
Ισχύς εισόδου	550W
Ταχύτητα χωρίς φορτίο	0-3000/min-1
Βάθος κοπής σε ξύλο	65mm
Βάθος κοπής σε μέταλλο	6mm
Βάρος	1,85kg

Συναρμολόγηση

Τοποθέτηση της λάμας

⚠ ΠΡΟΣΟΧΗ:

Πριν εγκαταστήσετε ή αφαιρέσετε μια λάμα, αφαιρείτε πάντα το εργαλείο από τη πρίζα.

⚠ ΠΡΟΣΟΧΗ:

Κατά την τοποθέτηση της λάμας, φοράτε προστατευτικά γάντια. Κίνδυνος τραυματισμού όταν αγγίζετε τη λάμα.

Βεβαιωθείτε ότι η υποδοχή της λάμας είναι απαλλαγμένη από υπολείμματα υλικού (όπως θραύσματα από ξύλο ή μέταλλο).

- ▶ Γυρίστε το μοχλό σύσφιξης όσο το δυνατόν πιο αριστερά και κρατήστε τον σε αυτήν τη θέση (εικ 1).
- ▶ Εισαγάγετε τη λάμα σέγας **10** στο τσοκ **6**. Βεβαιωθείτε ότι η λάμα σέγας είναι σταθερά στερεωμένη και ότι τα δόντια δείχνουν προς την κατεύθυνση κοπής.
- ▶ Αφήστε το μοχλό σύσφιξης. Ελέγξτε αν το πίσω μέρος του πριονιού είναι τοποθετημένο στο ράουλο οδηγού **8**. Βεβαιωθείτε ότι χρησιμοποιείτε τη σωστή λάμα για το αντίστοιχο υλικό.

Αφαίρεση της λάμας

- ▶ Γυρίστε το μοχλό σύσφιξης όσο πιο αριστερά είναι δυνατό και κρατήστε το σε αυτήν τη θέση.
- ▶ Αφαιρέστε τη λάμα σέγας **10** από το τσοκ **6**. Αφήστε το μοχλό σύσφιξης (εικ 1).

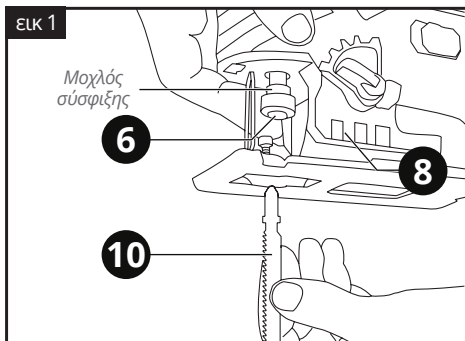

Τοποθέτηση του παράλληλου οδηγού

- ▶ Χαλαρώστε τις βίδες
- ▶ Τοποθετήστε τον παράλληλο οδηγό **11** επάνω στη βάση **9**.
- ▶ Ρυθμίστε το επιθυμητό πλάτος κοπής χρησιμοποιώντας την κλίμακα στον παράλληλο οδηγό **11** και το σημάδι κοπής στην πλάκα βάσης **9**. Το σημάδι κοπής υποδεικνύει τη θέση της λάμας.
- ▶ Σφίξτε τις βίδες (εικ 2).

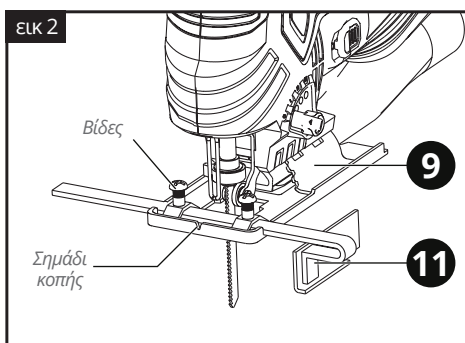

Λειτουργία

Ενεργοποίηση και απενεργοποίηση (ON/OFF)

- ▶ Για να ενεργοποιήσετε το εργαλείο, πιέστε και πατήστε το διακόπτη ON/OFF προς τα εμπρός **1**.
- ▶ Για να απενεργοποιήσετε το εργαλείο, αφήστε το διακόπτη ON/OFF **1** (εικ 3).

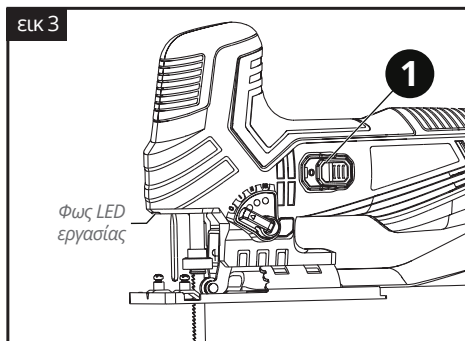

Χρήση του φωτός LED εργασίας

Το φως εργασίας LED **12** (εικ 3) σας επιτρέπει να έχετε καλύτερη οπτική σε συνθήκες χαμηλού φωτισμού.

- Πιέζοντας το διακόπτη ON / OFF **1** θα ενεργοποιήσει το φως LED εργασίας.
- Αφήνοντας το διακόπτη ON / OFF **1** θα απενεργοποιήσει το φως LED εργασίας.

Ρύθμιση ταχύτητας

Ο ρυθμιστής ταχύτητας **2** χρησιμοποιείται για τη ρύθμιση της ταχύτητας. Η ιδανική ταχύτητα εξαρτάται από το προφίλ και τα δόντια της λάμας και το υλικό εργασίας.

! ΠΡΟΕΙΔΟΠΟΙΗΣΗ:

Μη ρυθμίζετε την ταχύτητα κατά τη λειτουργία.

- ▶ Γυρίστε τον ρυθμιστή ταχύτητας **2** στην απαιτούμενη θέση. Για σκληρά υλικά, χρησιμοποιήστε λάμα με λεπτά δόντια και επιλέξτε χαμηλότερη ταχύτητα. Για μαλακά υλικά, χρησιμοποιήστε λάμα με χοντρά δόντια και επιλέξτε υψηλότερη ταχύτητα (εικ 4).

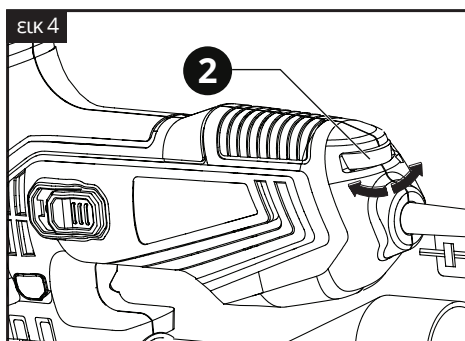

Ρύθμιση της γωνίας κλίσης

- ▶ Χαλαρώστε τις βίδες, χρησιμοποιώντας το κλειδί άλλεν **3** (εικ 5).
- ▶ Ρυθμίστε τη βάση **9** στην επιθυμητή γωνία (0°- 45°). Μπορείτε να δείτε τη γωνία επάνω στη κλίμακα.
- ▶ Σφίξτε τις βίδες με το κλειδί άλλεν **3**. Μπορείτε να αποθηκεύετε το κλειδί άλλεν επάνω στο εργαλείο.

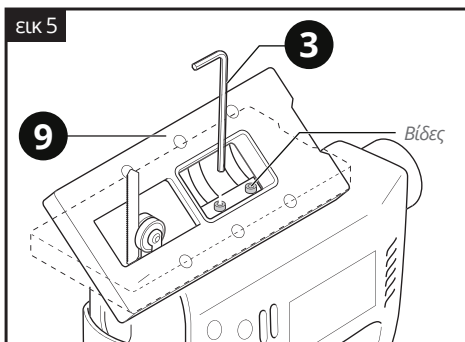

Ρυθμίζοντας τη ταλάντωση

Ο διακόπτης ρύθμισης ταλάντωσης **4** χρησιμοποιείται για τη ρύθμιση του τρόπου με τον οποίο τα δόντια της λάμας “αρπάζουν” το υλικό. Ο διακόπτης ρύθμισης ταλάντωσης μπορεί να ρυθμιστεί σε 4 θέσεις:

- 0 - Καμία ταλάντωση
- 1 - Μικρή ταλάντωση
- 2 - Μεσαία ταλάντωση
- 3 - Μεγάλη ταλάντωση

Μπορεί να προσδιοριστεί η απαιτούμενη ταλάντωση με πρακτικές δοκιμές, ωστόσο οι ακόλουθες οδηγίες μπορούν να σημειωθούν:

- Μαλακό υλικό (ξύλο, πλαστικά κ.λπ.): ρυθμίστε την ταλάντωση στο επίπεδο II ή III. Για λεπτότερη και καθαρή κοπή, χρησιμοποιήστε ταλάντωση στο επίπεδο 0 ή I.
- Λεπτό υλικό, χρησιμοποιήστε ταλάντωση στο επίπεδο 0.
- Σκληρό υλικό (σκληρό ξύλο, χάλυβα κ.λπ.): ρυθμίστε την ταλάντωση στο επίπεδο 0.
- Καμπύλες: ρυθμίστε την ταλάντωση στο επίπεδο 0.

Εξαγωγή σκόνης

- ▶ Συνδέστε τον εύκαμπτο σωλήνα μιας ηλεκτρικής σκούπας στον αντάπτορα εξαγωγής σκόνης **7** (εικ 6)

ΣΗΜΕΙΩΣΗ:

Κατά τη χρήση ηλεκτρικής σκούπας πρέπει να απενεργοποιήσετε τη λειτουργία σκόνης.

Λειτουργία εξαγωγής σκόνης

Η λειτουργία εξαγωγής σκόνης κρατάει τη γραμμή κοπής καθαρή από σκόνης και πριονίδια.

- ▶ Για να ενεργοποιήσετε τη λειτουργία σκόνης, μετακινήστε το διακόπτη εξαγωγής σκόνης **5** προς τα δεξιά.
- ▶ Για απενεργοποίηση της λειτουργίας σκόνης, μετακινήστε το διακόπτη εξαγωγής σκόνης **5** προς τα αριστερά (εικ 6).

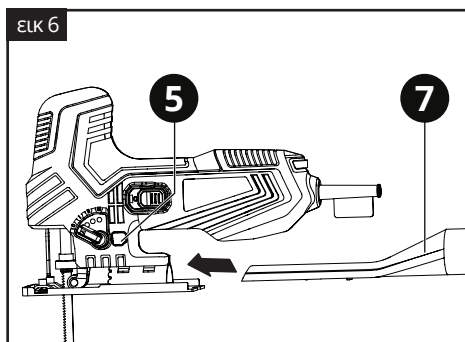

Βέλτιστη χρήση

- Σφίξτε το κομμάτι εργασίας. Χρησιμοποιήστε μια μέγερη για μικρά κομμάτια εργασίας.
- Σχεδιάστε μια γραμμή για να καθορίσετε την κατεύθυνση προς την οποία θα καθοδηγήσετε το πριόνι.
- Κρατήστε σταθερά το εργαλείο από τη λαβή.
- Ρυθμίστε την ταχύτητα.
- Ρυθμίστε τη γωνία κοπής.
- Ενεργοποιήστε το εργαλείο.
- Περιμένετε έως ότου το εργαλείο φτάσει σε πλήρη ταχύτητα.
- Τοποθετήστε τη βάση του εργαλείου στο

τεμάχιο εργασίας.

- Μετακινήστε αργά το εργαλείο κατά μήκος της προκαθορισμένης γραμμής, πιέζοντας σταθερά τη βάση στο κομμάτι εργασίας.
- Μην ασκείτε υπερβολική πίεση στο εργαλείο. Αφήστε το να κάνει τη δουλειά.
- Απενεργοποιήστε το εργαλείο και περιμένετε να σταματήσει εντελώς πριν το αφήσετε.

5. Συντήρηση

Για ασφαλή και σωστή εργασία, πάντα να κρατάτε καθαρές τις υποδοχές εξαερισμού και το ίδιο το εργαλείο σε καλή κατάσταση.

Το εργαλείο μπορεί να καθαριστεί αποτελεσματικά με ξηρό συμπιεσμένο αέρα.

Πάντα να φοράτε προστατευτικά ματιών όταν καθαρίζετε τα εργαλεία με συμπιεσμένο αέρα.

Ορισμένα καθαριστικά μέσα και διαλύτες μπορεί να προκαλέσουν βλάβη σε πλαστικά μέρη. Κάποια από αυτά είναι: βενζίνη, τετραχλωράνθρακας, χλωριωμένοι διαλύτες καθαρισμού, αμμωνία και οικιακά απορρυπαντικά που περιέχουν αμμωνία.

Οι ψύκτρες (καρβουνάκια) και ο διακόπτης στο εργαλείο σας έχουν σχεδιαστεί για πολλές ώρες αξιόπιστης λειτουργίας. Για να διατηρηθεί η μέγιστη απόδοση του κινητήρα, συνιστούμε κάθε δύο έως έξι μήνες να εξετάζονται οι ψύκτρες.

Αποθηκεύστε το εργαλείο, το εγχειρίδιο χρήσης και όπου είναι απαραίτητο τα αξεσουάρ στη γνήσια συσκευασία. Με αυτό τον τρόπο θα έχετε πάντα όλη την πληροφορία και τα διάφορα μέρη στη διάθεσή σας.



Να φοράτε προστατευτικά αυτιών



Να φοράτε προστατευτικά ματιών



Να φοράτε μάσκα για τη σκόνη

6. Εγγύηση

Αυτό το εργαλείο έχει ελεγχθεί από τον κατασκευαστή. Από την ημερομηνία αγοράς από τον τελικό καταναλωτή, η εγγύηση δύο ετών για **ερασιτεχνική χρήση** καλύπτει κάθε ελαττωματικό υλικό και κατασκευή. Η απόδειξη ή το τιμολόγιο αγοράς πρέπει να επιδεικνύεται σε περίπτωση επισκευής που καλύπτεται από την εγγύηση. Για πιθανές βλάβες κατά τη διάρκεια της περιόδου εγγύησης, θα πρέπει να απευθυνθείτε στο κατάστημα λιανικής πώλησης από το οποίο πραγματοποιήθηκε η αγορά.

Όροι εγγύησης

Η εγγύηση ισχύει μόνο όταν:

- Το εργαλείο έχει χρησιμοποιηθεί σωστά και για τον σκοπό για τον οποίο αγοράστηκε.
- Το εργαλείο παρουσιάζει ένα πρόβλημα που οφείλεται σε ελαττωματικό υλικό και κατασκευή.
- Το εργαλείο αδυναμεί να εκτελέσει εργασίες σύμφωνα με τις τεχνικές προδιαγραφές που παρέχονται.

Δεν καλύπτονται από την εγγύηση ζημιές που οφείλονται σε αιτίες όπως:

- Φθορά λόγω ακατάλληλης χρήσης.
- Μερική ή ολική αποσυναρμολόγηση. Η αποσυναρμολόγηση πρέπει να γίνεται μόνο από προσωπικό εξουσιοδοτημένο από τον επίσημο διανομέα.
- Ζημιές λόγω υπερφόρτωσης.
- Χρήση εσφαλμένου ή ασύμβατου εξαρτήματος.
- Κακή συντήρηση από τον χειριστή ή οποιοδήποτε άλλο τρίτο μέρος.
- Φθορά που προκλήθηκε από εξωτερικούς παράγοντες ή ξένα σωματίδια (σκόνη, μπάζα κ.λπ.)
- Φθορά λόγω μη συμμόρφωσης με τις οδηγίες αυτού του εγχειριδίου.

Εάν, κατά τη διάρκεια της περιόδου εγγύησης, υπάρχει ζημιά που δεν μπορεί να επισκευαστεί από το εξουσιοδοτημένο τμήμα σέρβις, το εργαλείο θα αντικατασταθεί χωρίς πρόσθετο κόστος.

7. Επισκευή / Σέρβις

Σε περίπτωση ανάγκης για επισκευή μετά τη λήξη της περιόδου εγγύησης, θα δώσουμε την καλύτερη δυνατή προσοχή για την επιτυχή επιδιόρθωση του εργαλείου.

8. Περιβάλλον



Μην απορρίπτετε τις ηλεκτρικές μηχανές ως αστικά απόβλητα χωρίς διαλογή, χρησιμοποιήστε χωριστές εγκαταστάσεις συλλογής.

Επικοινωνήστε με τα συστήματα συλλογής τοπικής κυβέρνησης που είναι διαθέσιμα. Εάν τα ηλεκτρικά μηχανήματα απορρίπτονται σε χώρους υγειονομικής ταφής ή χωματερές, επικίνδυνες ουσίες μπορεί να διαρρεύσουν στα υπόγεια ύδατα και να εισέλθουν στην τροφική αλυσίδα, βλάπτοντας την υγεία και την ευημερία.

Κατά την αντικατάσταση των παλαιών μηχανημάτων με καινούργια, ο έμπορος λιανικής θα χαρεί να πάρει πίσω το παλιό σας μηχανήμα για απόρριψη.

9. Δήλωση Συμμόρφωσης

Εξουσιοδοτημένος Αντιπρόσωπος

ΠΑΠΑΔΕΑΣ Α.Ε.

Ηρώων 1912 4-6, 13671, Αχαρναί, Ελλάδα

Δια της παρούσης δηλώνεται ότι:

Η **Ηλεκτρική Σέγα** με **ΚΩΔΙΚΟ: 9230** και διακριτικό τίτλο: **GX-JS012** υπό την επωνυμία **KRAUSMANN** (Περιγραφή: Ηλεκτρική σέγα 550W, 230V~50Hz, μεταβλητή ταχύτητα 0-3000min-1, με 1 τμχ λάμα σέγας, 1 τμχ κλειδί άλλεν, καλώδιο 2m, σε έγχρωμο κουτί (10 τμχ./κιβώτιο)), είναι σχεδιασμένο σύμφωνα με τις διατάξεις των Οδηγιών 2006/42/EC, 2014/30/EC και σύμφωνα με τα ακόλουθα πρότυπα: EN62841-1-2015+AC:15, EN62841-2-11:2016, EN55014-1:2017, EN55014-2:2015, EN61000-3-2:2014, EN61000-3-3:2013

Έτος απόκτησης "CE" πιστοποίησης: 2020

Ημερομηνία: 27 Μαΐου 2020



ENGLISH | EN

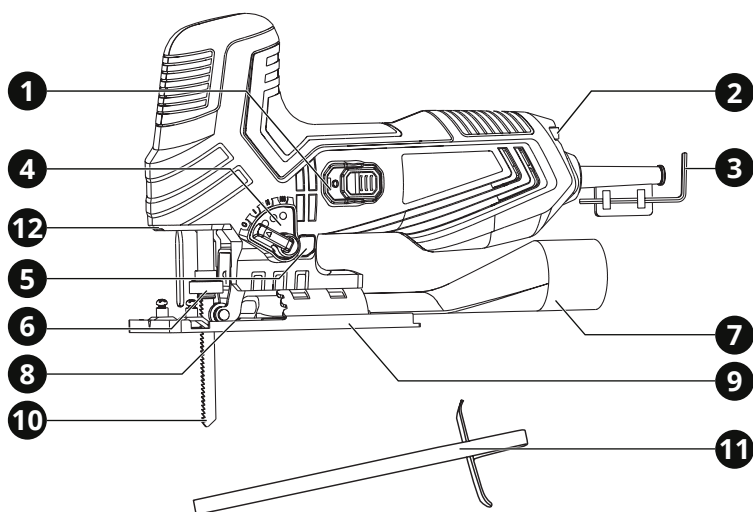

1. Overview

Tool description

- 1 ON/OFF switch
- 2 Speed adjustment wheel
- 3 Allen key
- 4 Pendulum action switch
- 5 Dust blower switch
- 6 Chuck
- 7 Dust extraction adapter
- 8 Roller guide
- 9 Adjustable baseplate
- 10 Saw blade
- 11 Parallel guide (ruler)
- 12 LED working light

2. General safety regulations

⚠ WARNING:

Disconnect the plug from the power source before making any assembly, adjustments or changing accessories. Such preventative safety measures reduce the risk of starting the tool accidentally.

⚠ WARNING:

Read carefully and understand all instructions before using the tool.

When using power tools, the following instructions must be followed to prevent hazards such as electric shock, fire and/or serious injury.

- ▶ Do not operate power tools in explosive atmospheres, such as in the presence of flammable liquids, gases or dust. Power tools create sparks which may ignite the dust or fumes.

Work area safety

- ▶ Keep work area clean and well lit. Cluttered benches and dark areas invite accidents.

- ▶ Keep children and bystanders away while operating a power tool. Distractions can cause you to lose control.

Electrical safety

- ▶ Power tool plugs must match the outlet. Never modify the plug in any way. Do not use any adapter plugs with earthed (grounded) power tools. Unmodified plugs and matching outlets will reduce the risk of electric shock.
- ▶ Avoid body contact with earthed or grounded surfaces such as pipes, radiators, ranges and refrigerators. There is an increased risk of electric shock if your body is earthed or grounded.
- ▶ Do not expose power tools to rain or wet conditions. Water entering a power tool will increase the risk of electric shock.
- ▶ Do not abuse the cord. Never use the cord for carrying, pulling or unplugging the power tool. Keep cord away from heat, oil, sharp edges or moving parts. Damaged or entangled cords increase the risk of electric shock.
- ▶ When operating a power tool outdoors, use an extension cord suitable for outdoor use. Use of a cord for outdoor use reduces the risk of electric shock.
- ▶ If operating a power tool in a damp location is unavoidable, use a residual current device (RCD) protected supply. Use of an RCD reduces the risk of electric shock.

Personal safety

- ▶ Stay alert, watch what you are doing and use common sense when operating a power tool. Do not use a power tool while you are tired or under the influence of drugs, alcohol or medication. A moment of distraction while operating power tools may result in serious personal injury.
- ▶ Use safety equipment. Always wear eye protection. Safety equipment such as dust mask, non-skid safety shoes, hard hat, or hearing protection used for appropriate conditions will reduce personal injuries.
- ▶ Avoid accidental starting. Ensure the switch is in the off-position before plugging in. Carrying power tools with your finger on the

switch or plugging in power tools that have the switch on invites accidents.

- ▶ Remove any adjusting key or wrench before turning the power tool ON. A wrench or a key left attached to a rotating part of the power tool may result in personal injury.
- ▶ Do not overreach. Keep proper footing and balance at all times. This enables better control of the power tool in unexpected situations.
- ▶ Dress properly. Do not wear loose clothing or jewellery. Keep your hair, clothing and gloves away from moving parts. Loose clothes, jewellery or long hair can be caught in moving parts.
- ▶ If devices are provided for the connection of dust extraction and collection facilities, ensure these are connected and properly used. Use of these devices can reduce dust related hazards.
- ▶ Do not let familiarity gained from frequent use of tools allow you to become complacent and ignore tool safety principles. A careless action can cause severe injury within a fraction of a second.

Power tool use and care

- ▶ Do not force the power tool. Use the correct power tool for your application. The correct power tool will do the job better and safer for the purpose for which it was designed.
- ▶ Do not use the power tool if the switch does not turn it ON and OFF. Any power tool that cannot be controlled with the switch is dangerous and must be repaired.
- ▶ Disconnect the plug from the power source before making any adjustments, changing accessories or storing power tools. Such preventative safety measures reduce the risk of starting the power tool accidentally.
- ▶ Store idle power tools out of the reach of children and do not allow persons unfamiliar with the power tool or these instructions to operate the power tool. Power tools are dangerous in the hands of untrained users.
- ▶ Maintain power tools, check for misalignment or binding of moving parts, breakage of parts and any other condition that may affect the power tools' operation. If

damaged, have the power tool repaired before use. Many accidents are caused by poorly maintained power tools.

- ▶ Keep cutting tools sharp and clean. Properly maintained cutting tools with sharp cutting edges are less likely to bind and are easier to control.
- ▶ Use the power tool, accessories and tool bits etc., in accordance with these instructions and in the manner intended for the particular type of power tool, taking into account the working conditions and the work to be performed. Use of the power tool for operations different from intended could result in a hazardous situation.
- ▶ Keep handles and grasping surfaces dry, clean and free from oil and grease. Slippery handles and grasping surfaces do not allow for safe handling and control of the tool in unexpected situations.

Service

- ▶ Have your power tool serviced by a qualified repair person using only genuine replacement parts. This will ensure that the safety of the power tool is maintained.
- ▶ Follow instruction for lubricating and changing accessories.
- ▶ Keep handles dry, clean and free from oil and grease.

3. Specific safety regulations

DO NOT let comfort or familiarity with product (gained from repeated use) replace strict adherence to electric power tools' safety rules. If you use this tool unsafely or incorrectly, you can suffer serious personal injury.

- 1 Wear ear protectors. Exposure to noise can cause hearing loss.
- 2 Hold power tools by insulated gripping surfaces when performing an operation where the cutting tool may contact hidden wiring or its own cord. Contact with a "live" wire will make exposed metal parts of the tool "live" and shock the operator.
- 3 Wear a hard hat (safety helmet), safety glasses and/or face shield. Ordinary eye or sun glasses are NOT safety glasses. It is also

highly recommended that you wear a dust mask and thickly padded gloves.

- 4 Be sure the accessories are secured in place before operation.
- 5 Under normal operation, the tool is designed to produce vibration. The screws can come loose easily, causing a breakdown or accident. Check tightness of screws carefully before operation.
- 6 In cold weather or when the tool has not been used for a long time, let the tool warm up for a while by operating it under no load. This will loosen up the lubrication.
- 7 Always be sure you have a firm footing. Be sure no one is below when using the tool in high locations.
- 8 Hold the tool firmly with both hands.
- 9 Keep hands away from moving parts.
- 10 Do not leave the tool running. Operate the tool only when hand-held.
- 11 Do not point the tool at any one in the area when operating. Parts could fly out and injure someone seriously.
- 12 Do not touch parts close to the accessories immediately after operation; they may be extremely hot and could burn your skin.
- 13 Some material contains chemicals which may be toxic. Take caution to prevent dust inhalation and skin contact. Follow material supplier safety data.

Additional safety regulations for jig saws

- Keep hands away from the sawing range. Do not reach under the workpiece. Contact with the saw blade can lead to injuries.
- Do not use other accessories apart from saw blades.
- Use saw blades with great caution according to the instructions supplied with the saw blades.
- Inspect the saw blade before use. Do not use broken or damaged saw blades.
- Make sure the saw blade is fitted according to the instructions.
- After fitting the saw blade, operate the

machine for a while under no load, in a safe place.

- Apply the machine to the workpiece only when switched on. Otherwise there is danger of kickback when the cutting tool jams in the workpiece.
- Do not use adjusters or other aids to fit saw blades with a different blade socket.
- Make sure the piece is properly supported or tightened.
- Use only undamaged saw blades that are in perfect condition. Bent or dull saw blades can break, negatively influence the cut, or lead to kickback. Make sure the sparks do not get in contact with an individual or flammable materials.
- Always wear safety goggles, earplugs and other protection gear, like working gloves, protective clothing, hard hat etc.
- If the guard has not been installed, do not operate the tool under any circumstances.
- Make sure the ventilation openings are kept clean. Especially when working in environments rich in dust.
- Always remove the tool from the plug before removing dust.
- In order to prevent damage to the tool's internal parts, do not use cleaning brushes, metallic or similar objects to remove dust.
- Use clamps or another practical way to secure and support the workpiece to a stable platform. Holding the workpiece by hand or against your body leaves it unstable and may lead to loss of control.
- Always wait until the tool has come to a complete stop before placing it down. The tool insert can jam and lead to loss of control over the power tool.

SAVE THESE INSTRUCTIONS

⚠ WARNING:

Misuse or failure to follow the safety rules stated in this instruction manual may cause serious personal injury.

4. Functional description and specifications

Intended use

The jigsaw is intended for sawing wood, metal, plastics, ceramics, rubber, etc. to any required size and in any required shape, while keeping the baseplate resting firmly on the workpiece.

⚠ WARNING:

If the replacement of the supply cord is necessary, it has to be done by a professional to avoid a safety hazard.

Tool	9230
Power supply	230V~50Hz
Power input	550W
No load speed	0-3000/min-1
Cutting depth in wood	65mm
Cutting depth in metal	6mm
Weight	1,85kg

Assembly

Mounting the saw blade

⚠ WARNING:

Before installing or removing a saw blade always remove the tool from the plug.

⚠ WARNING:

When mounting the saw blade, wear protective gloves. Danger of injury when touching the saw blade.

Make sure the blade holder is free of material debris (such as splinters of wood or metal).

- ▶ Turn the clamping lever as far to the left as possible and hold it in this position (fig 1).
- ▶ Insert the saw blade **10** in the chuck **6**. Check that the saw blade is securely fixed and that the teeth are pointing in the cutting direction.
- ▶ Let go of the clamping lever. Check whether the back of the saw blade is positioned in the centre of the roller guide **8**. Make sure to use the right sawblade for the corresponding material.

Removing the saw blade

- ▶ Turn the clamping lever as far to the left as possible and hold it in this position.
- ▶ Remove the saw blade **10** from the chuck **6**.
- ▶ Let go of the clamping lever (fig 1).

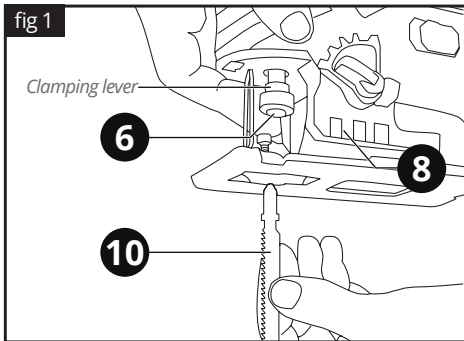

Attaching the parallel guide

- ▶ Loosen the bolts.
- ▶ Mount the parallel guide **11** onto the baseplate **9**.
- ▶ Set the desired cutting width using the scale on the parallel guide **11** and the cutting mark on the baseplate **9**. The cutting mark indicates the position of the saw blade.
- ▶ Tighten the bolts (fig 2).

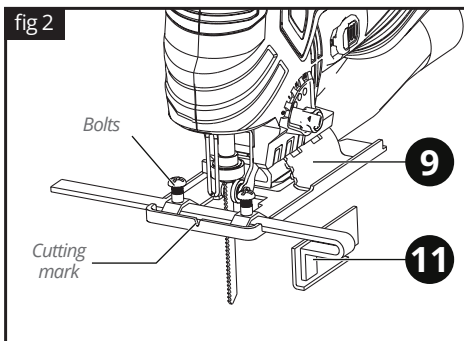

Operation

Switching on and off

- ▶ To switch the machine on, push the switch forward and press the ON/OFF switch **1**.
- ▶ To switch the machine off, release the ON/OFF switch **1** (fig 3).

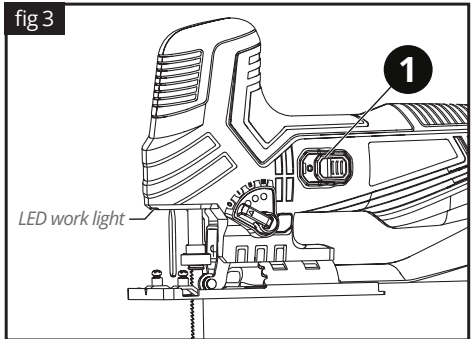

Using the LED work light

The LED work light **12** (fig 3) allows you to keep a clear view under less illuminated circumstances.

- Pushing the ON / OFF switch **1** will turn on the work LED light.
- Leaving the operating button **1** will switch off the working LED light.

Setting the speed

The speed adjustment wheel **2** is used for setting the speed. The ideal speed depends on the profile and the teeth of the saw blade and on the material to be worked.

! CAUTION:

Do not set the speed during use.

- ▶ Turn the speed adjustment wheel **2** to the required position. For hard materials, use a saw blade with fine teeth and select a lower speed. For soft materials, use a saw blade with coarse teeth and select a higher speed (fig 4).

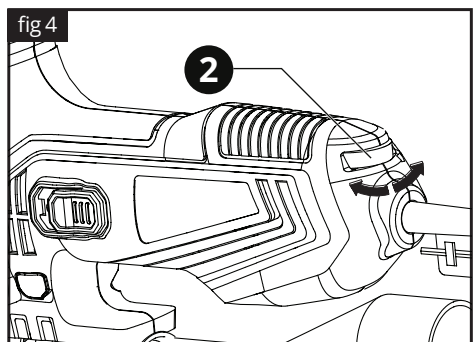

Adjusting the bevel angle

- ▶ Loosen the bolts, using the allen key **3** (fig 5).
- ▶ Adjust the baseplate **9** to the desired position (0°- 45°). The sawing angle (bevel) can be read on the scale.
- ▶ Tighten the bolts using the allen key **3**. It is possible to store the allen key onto the machine.

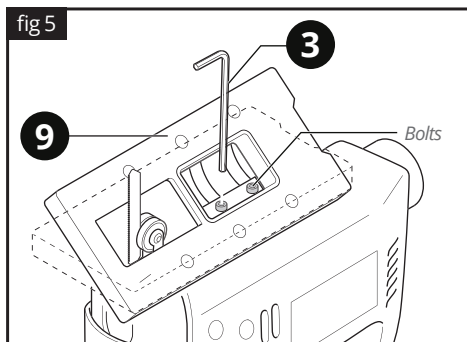

Adjusting the pendulum action

The pendulum action switch **4** is used to set the way in which the teeth of the saw blade grip the material. The pendulum action switch can be set to 4 positions:

- 0 - No pendulum action
- 1 - Small pendulum action
- 2 - Medium pendulum action
- 3 - Large pendulum action

The required pendulum action can be determined by practical testing, although the following instructions can be observed:

- Soft material (wood, plastics etc.): set the pendulum to level II or III. For a finer and cleaner saw cut, use pendulum level 0 or I.
- Thin material, use pendulum level 0.
- Hard material (hardwood, steel etc.): set the pendulum to level 0.
- Curves: set pendulum to level 0.

Dust extraction

- ▶ Connect the hose of a vacuum cleaner to the dust extraction adapter **7** (fig 6).

i NOTE:

The dust blow function must be deactivated when using a vacuum cleaner.

Dust blow function

The cutting line can be kept clear of chips and debris by using the dust blow function.

- ▶ To activate the dust blow function, move the dust blower switch **5** to the right.
- ▶ To de-activate the dust blow function, move the dust blower switch **5** to the left (fig 6).

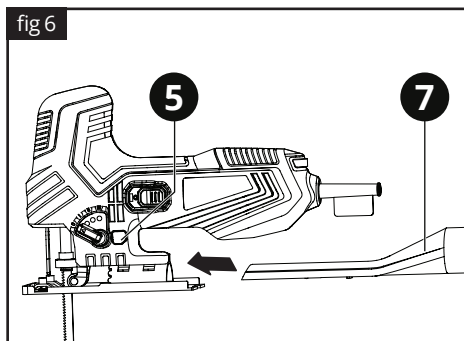

Optimum use

- Clamp the workpiece. Use a clamping device for small workpieces.
- Draw a line to define the direction in which to guide the saw blade.
- Firmly hold the tool by the grip.
- Set the sawing speed.
- Set the mitre angle.
- Switch ON the tool.
- Wait until the tool has reached full speed.
- Place the saw shoe on the workpiece.
- Slowly move the tool along the pre-drawn line, firmly pressing the saw shoe against the workpiece.
- Do not apply too much pressure on the tool. Let it do the work.
- Switch OFF the tool and wait for it to come to a complete standstill before leaving it down.

5. Maintenance

For safe and proper working, always keep the tool and ventilation slots clean.

The tool may be cleaned most effectively with compressed dry air. **Always wear safety goggles when cleaning tools with compressed air.**

Certain cleaning agents and solvents damage plastic parts. Some of these are: gasoline, carbon tetrachloride, chlorinated cleaning solvents, ammonia and household detergents that contain ammonia.

The brushes and commutator in your tool have been engineered for many hours of dependable service.

To maintain peak efficiency of the motor, we recommend every two to six months the brushes be examined.

Store the tool, operating instructions and where necessary the accessories in the original packaging. In this way you will always have all the information and parts ready to hand.



Wear ear defenders



Wear safety goggles



Wear a dust mask

6. Warranty

This tool has been checked by the manufacturer. From the date of purchase by the final consumer, a two year warranty for **amateur use** covers any faulty material and manufacturing. The receipt or invoice of purchase needs to be displayed in case of a repair that is covered by the warranty. For possible faults during the warranty period, you should address your issue to the retail shop from which the purchase was made.

Terms of warranty

The warranty is valid only when:

- The tool has been used properly and for the purpose for which it was purchased.
- The tool presents a problem that is due to faulty material and manufacturing.

- Incapability of the tool to perform according to the technical specs provided.

Damages are not covered by the warranty that are due to causes such as:

- Wear due to improper use.
- Partial or total disassembly. The tool's shell must be disassembled only by personnel authorised by the official distributor.
- Damage due to overloading.
- Usage of incorrect or incompatible accessory.
- Bad maintenance from the operator or any other third party.
- Wear that was induced by external factors or rogue particles (dust, debris etc.)
- Wear due to non compliance with the instructions in this manual.

If, during the warranty period, there is a fault that can not be repaired from the authorised service department, the tool will be replaced without any extra cost.

7. Repair / Servicing

In case there is a need for a repair after the warranty period has expired, we will provide the best possible attention to repair the tool successfully.

8. Disposal



Do not dispose of electrical machines as unsorted municipal waste, use separate collection facilities.

Contact your local government collection systems for information regarding the collection systems available.

If electrical machines are disposed of in landfills or dumps, hazardous substances can leak into the groundwater and get into the food chain, damaging your health and well-being. When replacing old machines with new ones, the retailer will be happy to take back your old machine for disposal.

KRAUSMANN[®]
P O W E R T O O L S

ΑΞΙΟΠΙΣΤΗ ΑΠΟΔΟΣΗ

9230

www.krausmann.gr

